

**STANLEY**<sup>®</sup>

**FatMax**<sup>®</sup>

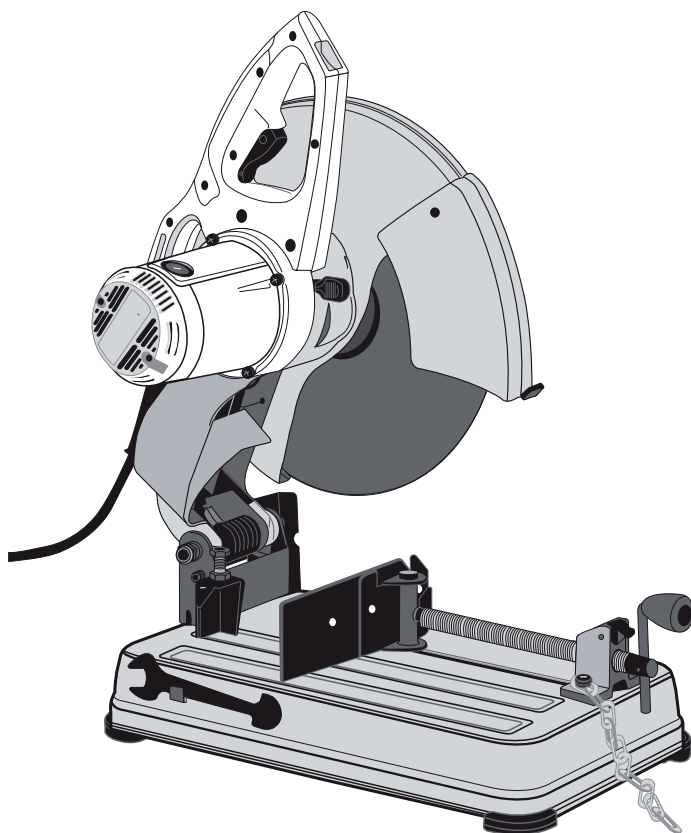

370000 - 81 LT

[www.stanley.eu](http://www.stanley.eu)

**FME700**

Lietuvių	(Originalios instrukcijos vertimas)	5
Русский язык	(Перевод с оригинала инструкции)	12

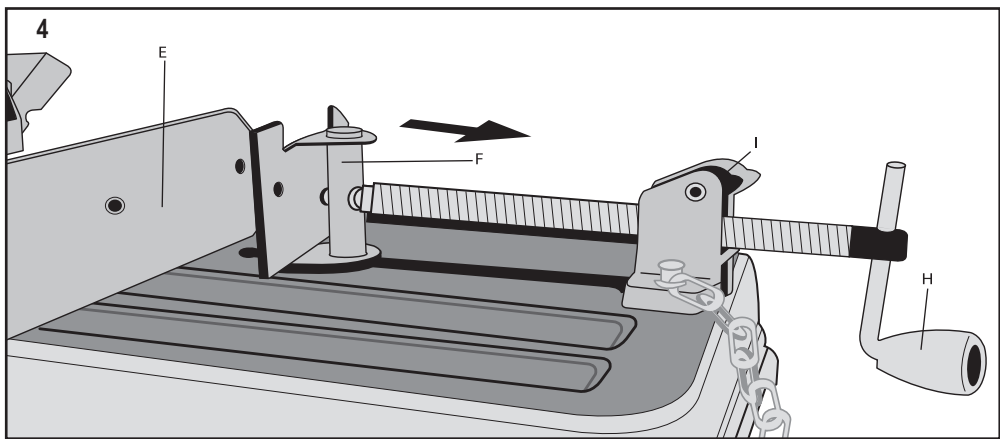
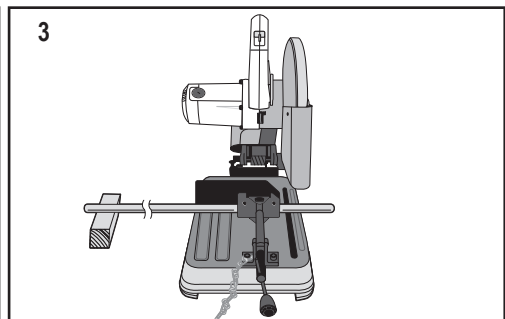
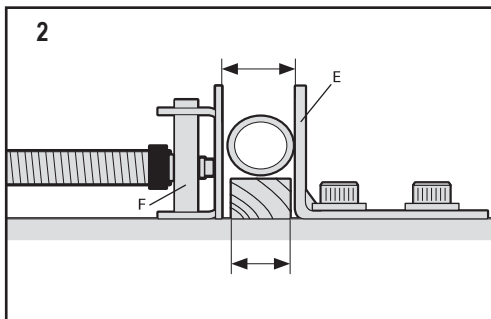
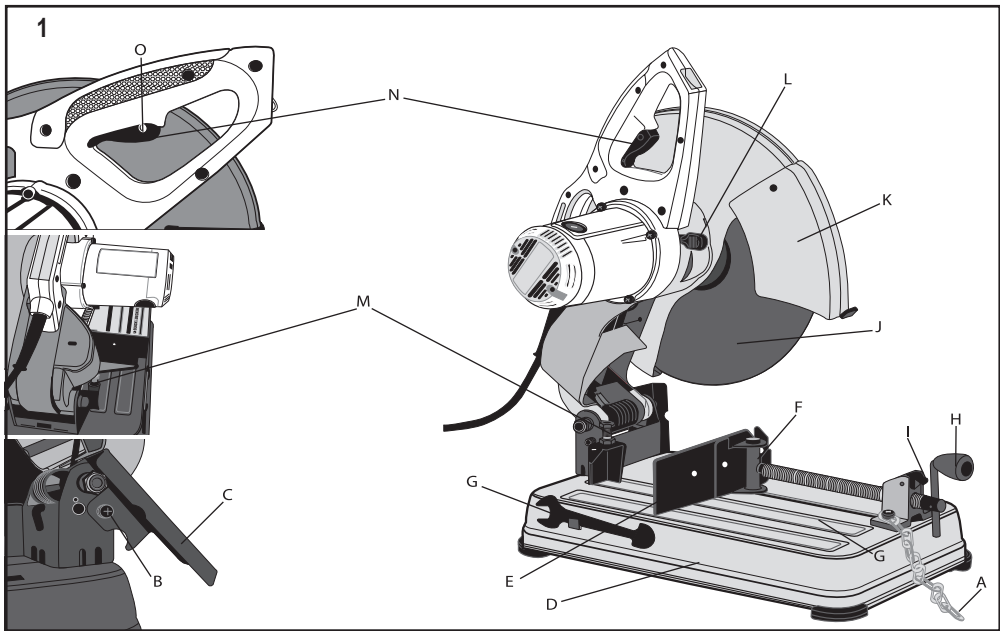

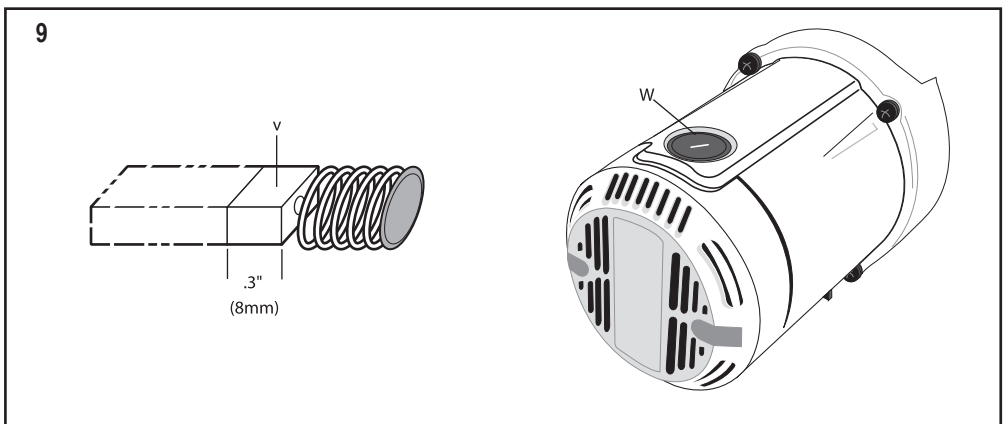
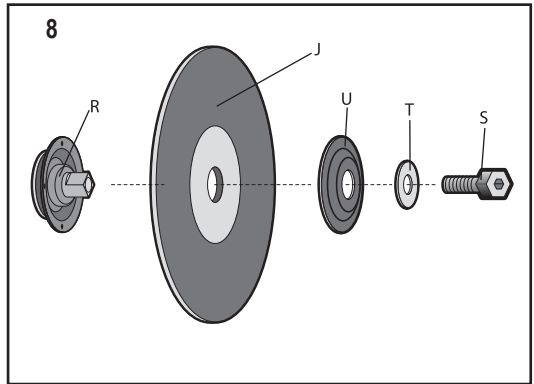
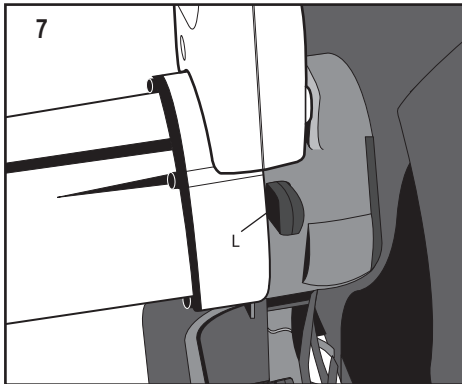
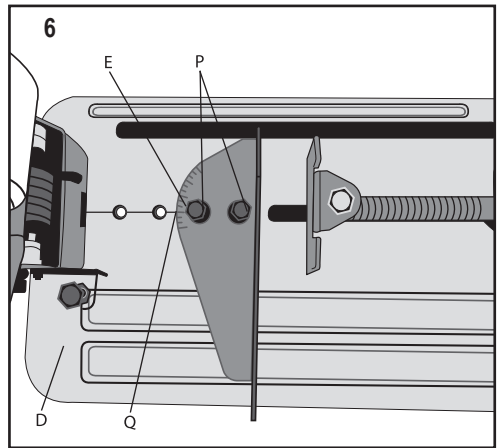
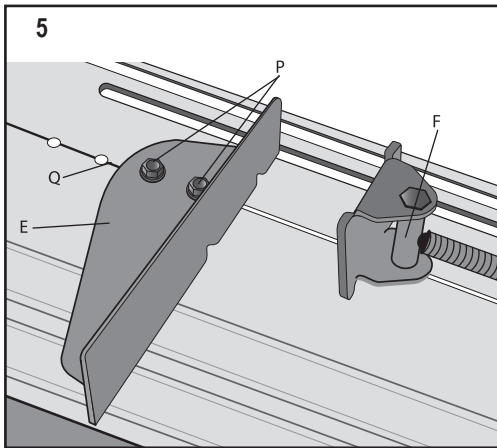

## Naudojimo paskirtis

Šios „Stanley Fat Max“ pjaustymo staklės skirtos įvairių formų plieninėms medžiagos pjaustyti. Šis įrankis skirtas profesionaliam ir asmeniniam, neprofesionaliam naudojimui.

## Saugos informacija

### Bendrieji įspėjimai darbui su elektriniais įrankiais



**Įspėjimas!** Naudodami elektrinius įrankius visuomet laikykitės savo šalyje galiojančių saugos taisyklių visų toliau nurodytų instrukcijų, kad sumažėtų elektros smūgio, gaisro ir susižeidimo pavojus.

- ◆ Prieš pradėdami naudoti šį prietaisą, atidžiai perskaitykite šią instrukciją.
- ◆ Numatytoji paskirtis aprašyta šioje naudojimo instrukcijoje. Naudojant šiame vadove nerekomenduojamus papildomus įtaisus arba priedus, arba naudojant prietaisą ne pagal numatytąją paskirtį, gali kilti asmeninio susižeidimo pavojus.
- ◆ Išsaugokite šią instrukciją ateičiai.

#### 1. Užtikrinkite darbo vietos švarą.

Užgriozdintos vietos ir darbastaliai dažnai tampa nelaimingų atsitikimų priežastimi.

#### 2. Atsižvelkite į darbo vietos sąlygas.

Saugokite šį įrankį nuo lietaus. Nedirbkite su šiuo įrankiu drėgnose vietose arba esant drėgnoms oro sąlygoms. Darbo vieta turi būti gerai apšviesta (250–300 liuksų). Nenaudokite šio įrankio ten, kur kyla pavojus sukelti gaisrą arba sprogiamą, pav., esant degių skysčių arba dujų.

#### 3. Apsisaugokite nuo elektros smūgio

Venkite prisilietimų prie įžemintų paviršių (pvz., vamzdžių, radiatorių, viryklių ir šaldytuvų). Naudodami šį įrankį esant ekstremalioms sąlygoms (pvz., esant dideliame oro drėgnumui, kai darbo metu susidaro metalo drožlių ir pan.), elektros saugą galima pagerinti naudojant didelio jautrumo 30 mA liekamosios elektros srovės prietaisą (RCD).

#### 4. Neleiskite artyn pašalinių žmonių.

Neleiskite kitiems, su darbu nesusijusiems asmenims, ypač vaikams, liesti įrankio arba ilginimo laido ir neleiskite jų į darbo vietą.

#### 5. Prieš padėdami įrankius į vietą, išjunkite juos

Jeigu įrankio nenaudojate, jį reikia laikyti saugioje, saugiai užrakintoje, vaikams nepasiekiamoje vietoje

#### 6. Nespauskite įrankio jėga.

Įrankis veikia geriau ir saugiai, kai naudojate jį numatytu greičiu.

#### 7. Naudokite tinkamą įrankį.

Nenaudokite mažų įrankių ir priedų darbams, kuriems atlikti

reikia galingų įrankių. Naudokite įrankius tik pagal numatytąją naudojimo paskirtį; pavyzdžiui, nenaudokite diskinių pjūklų medžių šakoms genėti arba rąstams pjauti.

#### 8 Naudokite tinkamą aprangą

Nedėvėkite laisvų drabužių arba papuošalų, nes juos gali įtraukti įrankio sudedamosios dalys. Dėvėkite galvos apdangalus, kurie prilaikytų ilgus plaukus. Dirbdami lauke geriau mėvėkite tinkamas pirštines ir avalynę neslidžiais padais.

#### 9. Naudokite apsaugos priemones.

Visuomet dėvėkite apsauginius akinius. Užsidėkite antveidį arba dujokaukę, jei dirbant kyla dulkių arba išmetamos medžiagos dalelės. Jei šios dalelės galėtų būti gana karštos, dėvėkite šilumai atsparią prijuostę. Visuomet dėvėkite ausų apsaugas. Visuomet dėvėkite apsauginį šalną.

#### 10. Prijunkite dulkių ištraukimo įrenginį.

Jeigu pateiktos priemonės dulkių ištraukimo ir surinkimo prijungimui, būtina jas prijunkite ir tinkamai naudokite.

#### 11. Saugokite laidą

Niekada neneškite įrankio laikydami už laido. Išjungdami iš elektros lizdo, niekada netraukite už laido. Laidą laikykite atokiai nuo šilumos, tepalo, aštrių kraštų arba judančių dalių.

#### 12. Įtvirtinkite ruošinį

Ruošiniui įtvirtinti naudokite spauštuvus arba veržiklius. Taip dirbti bus saugiau, ir galėsite laisvai naudotis abejomis rankomis.

#### 13. Nepersitempkite

Visuomet tvirtai stovėkite ant žemės, išlaikykite pusiausvyrą.

#### 14. Kruopščiai prižiūrėkite įrankius

Pjovimo įrankiai turi būti aštrūs ir švarūs, tada jie veiks geriau ir saugiau. Vadovaukitės tepimo ir papildomų įtaisų keitimo instrukcija. Reguliariai tikrinkite įrankio laidus ir, jei jie pažeisti, atiduokite sutaisyti į įgaliotąjį techninės priežiūros centrą. Reguliariai tikrinkite ilginimo laidus ir, jeigu jie pažeisti, pakeiskite. Rankenos turi būti sausas, švarios ir neišteptos tepalu.

#### 15. Atjunkite įrankį

Jeigu paliksime įrankį be priežiūros, pirma išjunkite jį ir palaukite, kol jis visiškai sustos. Prieš atlikdami bet kokius reguliavimo, priedų arba papildomų įtaisų keitimo, techninės priežiūros darbus arba tada, kai nenaudojate įrankio, atjunkite jį nuo energijos šaltinio.

#### 16. Išimkite reguliavimo varžtus ir veržliarakčius

Prieš pradėdami naudoti įrankį, visuomet patikrinkite, ar pašalinote visus reguliavimo raktus ar veržliarakčius.

#### 17. Venkite atsitiktinio įrankio įjungimo

Neneškite įrankio uždėję pirštą ant jo jungiklio. Prieš įjungdami įrankį į elektros lizdą, patikrinkite, ar jungiklis yra išjungimo padėtyje.

## 18. Naudokite darbui lauke tinkamus ilginimo kabelius

Prieš pradėdami naudoti įrankį, patikrinkite, ar nepažeistas ilginimo laidas, ir, jeigu reikia, pakeiskite jį nauju. Naudojant darbui lauke tinkamus ilginimo laidus, sumažėja elektros smūgio pavojus.

## 19. Būkite budrūs

Žiūrėkite, ką darote, vadovaukitės sveika nuovoka ir nenaudokite šio įrankio būdami pavargę.

## 20. Tikrinkite, ar nėra sugadintų dalių

Prieš naudojimą rūpestingai patikrinkite, ar įrankis ir elektros laidas nėra sugedęs. Patikrinkite, ar nėra išsiderinusių arba užstrigusių judamųjų dalių, ar nėra sugedusių dalių, sugadintų apsauginių gaubtų ar jungiklių, arba kokių nors kitų gedimų, kurie galėtų turėti neigiamos įtakos elektrinio įrankio darbui. Įsitinkite, ar įrankis veikia tinkamai ir dirba pagal paskirtį. Nenaudokite įrankio, jeigu kuri nors jo dalis yra pažeista arba sugedusi. Sugedus jungikliui, elektros įrankiu naudotis negalima. Bet kokias sugadintas arba pažeistas dalis privalo taisyti įgaliotasis „Black and Decker“ meistras. Niekuomet nbandykite taisyti patys.

## 21. Įspėjimas!

Naudojant šiąme vadove nerekomenduojamus papildomus įtaisus arba priedus, arba naudojant įrankį ne pagal numatytąją paskirtį, gali kilti asmeninio susižeidimo pavojus.

## 22. Įrankį leidžiama remontuoti tik kvalifikuotiems asmenims

Šis įrankis atitinka atitinkamus saugos reglamentus. Šį įrankį privalo taisyti įgaliotasis „Black and Decker“ remonto atstovas. Taisyti turėtų tik kvalifikuoti asmenys, naudodami originalias atsargines dalis, priešingu atveju, tai gali kelti didelį pavojų vartotojui.

## Papildoma pjaustymo staklių saugos instrukcija

- ◆ Dirbdami su šiuo įrankiu, visuomet mūvėkite įprastas darbinės pirštines.
- ◆ Laikykite rankas atokiai nuo pjovimo disko. Niekada nepjaukite ruošinių, kuriuos reikia prilaikyti rankomis arčiau nei 15 cm nuo besisukančio pjovimo disko.
- ◆ Nepjaukite plonesnių nei 1,2 mm storio ruošinių disku, kuris yra sumontuotas šiose staklėse.
- ◆ Nenaudokite šio įrankio, jeigu nuo jo nuimti apsauginiai gaubtai.
- ◆ Nedarykite jokių darbų be pirštinių. Naudokite spaustuvas ruošiniui įtvirtinti.
- ◆ Niekuomet neikiškite rankų už pjovimo disko.
- ◆ Šį įrankį statykite lygioje, stabilioje, gerai prižiūrimoje vietoje, kurioje nebūtų jokių palaidų medžiagų, pvz., skiedrų arba nuopjovų.
- ◆ Prieš naudojimą patikrinkite, ar diskas neįskilęs ar neįtrūkęs. Jeigu matote įtrūkimų arba įskilimų, tokį diską išmeskite.
- ◆ Prieš įjungdami aparatą, patikrinkite, ar pjovimo diskas

neliečia ruošinio.

- ◆ Dirbdami stenkitės, kad pjovimo diskas neatšoktų nuo ruošinio, elkitės su juo švelniai. Jeigu taip atsitiktų, sustabdykite stakles ir patikrinkite pjovimo diską.
- ◆ Nenaudokite įrankio stovėdami vienoje linijoje su pjovimo disku. Neleiskite į darbo vietą pašalinių žmonių.
- ◆ Saugokitės skriejančių skiedrų ir pjaunamos medžiagos nuopjovų. Jos gali būti aštrios ir karštos. Prieš tvarkydami nupjautas dalis, leiskite, kad jos atvėstų.
- ◆ Naudojimo metu kibirkščių krepitavas labai įkaista. Stenkitės neliesti ir nereguliuoti kibirkščių krepitavo tuoj pat po darbo.
- ◆ Prieš nuimdami ruošinį ir pakeisdami nustatymus, išjunkite aparatą ir palaukite, kol pjovimo diskas liausis suktis.
- ◆ Išjungę stakles, niekada nbandykite stabdyti pjovimo disko, spausdami jo šoną.
- ◆ Nenaudokite pjovimui skirtų skysčių. Šie skysčiai gali užsiliepsnoti arba sukelti elektros smūgį.
- ◆ Patikrinkite, ar ruošinys yra tinkamai atremtas.
- ◆ Naudokite tik gamintojo rekomenduojamus šlifavimo ir pjovimo diskus. Niekada nenaudokite diskinio pjūklų diskų arba kokių nors kitų tipų diskų su dantukais.
- ◆ Maksimalus leistinas pjovimo greitis visuomet turi būti lygus įrankio pjovimo greičiui be apkrovų, nurodytam įrankio duomenų plokštelėje arba didesnis už jį.
- ◆ Nenaudokite pjovimo diskų, kurių matmenys neatitinka techniniuose duomenyse nurodytų matmenų.
- ◆ Naudokite tik tuos pjovimo diskus, kurie atitinka standartą EN12413.
- ◆ Prieš naudojimą įsitinkite, ar pjovimo diskas yra tinkamai pritaisytas.
- ◆ Leiskite įrankiui saugioje padėtyje padirbti be apkrovos bent 30 sekundžių. Jeigu pajaustumėte ryškia vibraciją arba pastebėtumėte kokius nors kitus gedimus, išjunkite įrankį ir patikrinkite jį, kad nustatytumėte gedimo priežastį.
- ◆ Nenaudokite šoniniam šlifavimui skirtų diskų.
- ◆ Nepjaukite betono, plytų, plytelių arba keraminių medžiagų.
- ◆ Nepjaukite medienos, plastmasės arba sintetinių medžiagų.
- ◆ Nepjaukite medžiagų, kuriose yra ketaus.
- ◆ Niekada nepjaukite medžiagų, kuriose yra magnio.
- ◆ Nepjaukite medžiagų, kuriomis teka elektros srovė.
- ◆ Šį įrankį naudokite gerai vėdinamoje patalpoje. Nesinaudokite įrankiu, jei šalia yra degių skysčių, dujų arba dulkių. Kibirkštys arba karštos dalelės, atsirandančios šlifavimo metu arba besisukant variklio šepetėliams, gali uždegti degias medžiagas.
- ◆ Dirbdami didelio dulkelumo sąlygomis, reguliariai valykite ventiliacijos angas. Jeigu prireiktų išvalyti ventiliacijos angas, nepamirškite pirma išjungti įrankio iš elektros tinklo.

- ◆ Pjovimo diskus laikykite sausoje, gerai nuo vaikų saugojamoje patalpoje.
- ◆ **Įspėjimas!** Naudojant šį įrankį, gali kilti dulkių, turinčių cheminių medžiagų, kurios sukelia vėžinius susirgimus, išsigimimus arba daro kitą žalą reprodukcijai. Naudokite tinkamą kvėpavimo takus apsaugančią apsaugą.



**Įspėjimas!** Naudokite tik maks. 3 mm storio ir maks. 355 mm skersmens pjaustymo staklių pjovimo diskus.

**Įspėjimas!** Išjungus įrankį, pjovimo diskas dar kurį laiką sukasi.

- ◆ Naudokite tik grūdintus diskus, numatytus 4 300 apm arba didesniai sukimosi greičiui.
- ◆ Visada dėvėkite akių apsaugas, naudokite apsauginius gaubtus, įtvirtinkite ruošinį spaustuvais, naudokite tinkamą kvėpavimo organų apsaugos priemonę.

Triukšmo mažinimui įtakos turi šie veiksniai:

- ◆ pjaunamos medžiagos tipas
- ◆ pjovimo disko tipas
- ◆ tiekimo jėga
- ◆ **Įspėjimas!** Imkitės tinkamų priemonių klausai apsaugoti.

### Kiti pavojai

Šie aparatai gali kelti tokius pavojus:

- ◆ susižalojimai prisilietus prie besisukančių dalių
  - ◆ susižalojimai suskilus pjovimo diskui
- Dažniausiai pasitaikantys pavojai:
- ◆ darbo vietoje
  - ◆ besisukančių prietaiso dalių srityje
- Nepaisant atitinkamų saugos nurodymų pritaikymo ir saugos priemonių naudojimo, tam tikrų kitų pavojų išvengti neįmanoma. Kyla šie pavojai:
- ◆ Klausos pablogėjimas.
  - ◆ Nelaimingų atsitikimų pavojai, kuriuos kelia neuždengtos besisukančios pjovimo disko dalys.
  - ◆ Susižeidimo pavojus keičiant diską.
  - ◆ Pirštų suspaudimo pavojus atidarant apsauginius gaubtus.

### Elektros sauga



- Šis įrankis turi dvigubą izoliaciją, todėl jo nereikia įžeminti. Visuomet patikrinkite, ar elektros tinklo įtampa atitinka duomenų lentelėje nurodytą įtampą. Niekada nebandykite keisti kroviklio bloko kištuko įprastu elektros kištuku.
- ◆ Jeigu maitinimo laidas būtų pažeistas, siekiant išvengti pavojaus, jį nedelsiant privalo pakeisti įgaliotasis „Stanley Fat Max“ techninės priežiūros centro darbuotojas.

### Įtampos šuoliai

Elektros šuoliai sukelia trumpalaikį įtampos sumažėjimą. Esant nepalankioms elektros tiekimo sąlygoms, tai gali turėti įtakos kai kuriems įrenginiams.

Jei sistemos elektros varža yra mažesnė nei 0,12 Ω, mažai tikėtina, kad atsiras trukdžiai.

### Įspėjamieji ženklai

Ant įrankio rasite pavaizduotus šiuos simbolius:



**Įspėjimas!** Norėdamas sumažinti susižeidimo pavojų, vartotojas privalo perskaityti šią naudojimo instrukciją.



Visada dėvėkite apsauginius akinius.



Visada dėvėkite klausos apsaugas.

### Funkcijos

Šis įrankis turi kai kurias arba visas šias funkcijas:

- Užrakinimo grandinė
- Kibirkščių kreiptuvo varžtas
- Kibirkščių kreiptuvas
- Pagrindas
- Kreiptuvas
- Spaustuvai
- Plokščiasis veržliaraktis
- Skriejikas
- Spaustuvų svirtis
- Pjovimo diskas
- Apsauginis gaubtas
- Veleno fiksatorius
- Gylio fiksavimo varžtas ir antveržlė
- Gaidukas
- Skylė spynai
- Kreiptuvo varžtai

### Surinkimas

**Įspėjimas!** Prieš atlikdami bet kokius reguliavimo arba priedų ar įtaisų nuėmimo ar montavimo darbus, išjunkite įrankį ir atjunkite jį nuo elektros tinklo. Svirtinis jungiklis būtina turi būti IŠJUNGIMO padėtyje. Nedarykite jokių reguliavimo darbų, kai diskas sukasi.

### Pjovimo disko nuėmimas ir uždėjimas (7–8 pav.)

- ◆ Paspauskite veleno fiksatorių (L).
- ◆ Sukite pjovimo diską (J), kol jis bus užfiksuotas.
- ◆ Naudodami plokščiąjį veržliaraktį (G), atsukite varžtą (S), sukdami jį prieš laikrodžio rodyklę, tada nuimkite poveržlę (T) ir atraminę jungę (U).
- ◆ Patikrinkite, ar tarpiklis (R) yra atremtas į jungę.
- ◆ Pakeiskite pjovimo diską (J). Naują diską būtina reikia dėti ant tarpiklio (R) tinkamai sukimosi kryptimi.
- ◆ Užtvirtinkite diską atramine jungė (U), poveržle (T) ir varžtu (S).
- ◆ Paspauskite veleno fiksatorių (L).
- ◆ Sukite pjovimo diską (J), kol jis bus užfiksuotas.
- ◆ Naudodami plokščiąjį veržliaraktį (G), užveržkite varžtą

- (S), sukdami jį pagal laikrodžio rodyklę.
- Uždėkite apsauginį gaubtą ir atlaisvinkite veleno fiksatorių (L).
- Atitinkamai pareguliuokite pjovimo gyli.

### Pjovimo gylio reguliavimas (1 pav.)

Pjovimo gyli galima reguliuoti pagal pjovimo disko nusidėvėjimą.

- Pasukite diską neįjungę įrankio, ir patikrinkite, ar susidaro tinkamas tarpelis.
- Jeigu reikia dar pareguliuoti, atlikite šiuos veiksmus:
- Šiek tiek atsukite antveržlę (M).
- Įsukite arba išsukite gylio fiksavimo varžtą (M), nustatydami reikiamą pjovimo gyli.
- Užveržkite antveržlę (M).

**Įspėjimas:** Keisdami pjovimo diską, visada atstatykite gylio fiksatorių į originalią padėtį.

### Ruošinio įtvirtinimas (2–4 pav.)

Šiame įrankyje yra spaustuvai (F)

- Patraukite svirtį (I) rankenos (H) link.
- Stumkite spaustuvus (F) pirmyn, kol griebtuvas beveik lies ruošinį.
- Spauskite svirtį (I) griebtuvo link, kol ji palies suspaudimo veleną.
- Sukite rankeną (H) pagal laikrodžio rodyklę ir tvirtai suspauskite ruošinį.
- Norėdami ruošinį atlaisvinti, sukite rankeną (H) prieš laikrodžio rodyklę.
- Norėdami padidinti pjovimo galimybes, dėkite po ruošiniu tarpinį blokelį. Tarpinis blokelis turėtų būti šiek tiek siauresnis už ruošinį.

**Įspėjimas:** Paremkite ilgus ruošinius mediniais pagaliais. Neįtvirtinkite to ruošinio galo, kuris bus nupjautas.

### Greitasis reguliavimas (4 pav.)

Šiuos spaustuvus galima lengvai reguliuoti.

- Norėdami spaustuvus atlaisvinti, pasukite rankeną (H) vieną arba du pasukimus prieš laikrodžio rodyklę ir patraukite svirtį (I) rankenos (H) link.

### Suspaudimo padėties nustatymas (5 pav.)

Suspaudimo padėtį galima nustatyti pagal pjovimo diską.

- Išsukite kreiptuvo varžtus (P) plokščiuoju veržliarakčiu (G).
- Kiek reikia patraukti kreiptuvą (E).
- Vėl įsukite kreiptuvo varžtus (P) ir užveržkite juos, kad kreiptuvą (E) būtų užfiksuotas.

### Pjovimo kampo reguliavimas (6 pav.)

Šiuo įrankiu galima pjauti iki 45° nuožambumo kampu.

- Atlaisvinkite kreiptuvo varžtus (P), kad kreiptuvą (E) būtų atlaisvintas.
- Nustatykite kreiptuvą (E) reikiamu kampu. Kampa matysite skalėje (Q).

- Užveržkite kreiptuvo varžtus (P), kad kreiptuvą (E) būtų užfiksuotas.

### Nuožambių kampų skalės tikrinimas ir reguliavimas (6 pav.)

- Atlaisvinkite kreiptuvo varžtus (P), kad kreiptuvą (E) būtų atlaisvintas.
- Nuleiskite svirtį ir užfiksuokite ją šioje padėtyje, užkabindami fiksavimo grandinę (A).
- Atremkite kampainį į kreiptuvą (E) ir pjovimo disko kairiąją pusę, kad susidarytų tiksliai 90° kampas. Užtikrinkite, kad skalėje (Q) esanti 0° žyma sutaptų su žyma ant pagrindo (D).
- Užveržkite kreiptuvo varžtus (P), kad kreiptuvą (E) būtų užfiksuotas.
- Atkabinkite fiksavimo grandinę (A) ir sugrąžinkite svirtį į viršutinę atraminę padėtį.

### Kibirkščių kreiptuvo reguliavimas (1 pav.)

- Atsukite varžtą (B).
- Tinkamai nustatykite kibirkščių kreiptuvą (C).
- Užveržkite varžtą (B).

### Naudojimas

**Įspėjimas:** Visuomet laikykitės saugos nurodymų ir taisyklių.

**Įspėjimas:** Per daug nespauskite įrankio.

**Įspėjimas:** Venkite per didelės apkrovos. Jeigu įrankis įkaistų, leiskite jam kelias minutes paveikti be apkrovos.





### Pjovimo našumas

Platus spaustuvų tarpas ir aukštai iškelta ašis leidžia pjauti įvairių dydžių ruošinius. Naudodamiesi pjovimo galingumo lentele, nustatykite bendrą maksimalų pjūvių, kuriuos galima atlikti nauju disku, dydį.

**Dėmesio:** Jeigu tam tikrų didelių, apvalių arba netaisykliningos formos daiktų spaustuvuose saugiai įtvirtinti nepavyktų, reikia naudoti papildomas prilaikymo ar tvirtinimo priemones.

### Maksimalus pjaunamo ruošinio storis

**Pastaba:** Lentelėje nurodytas storis, kai diskas nėra nusidėvėjęs, o kreiptuvą yra optimalioje padėtyje.

Ruošinio forma				
<b>90° pjovimo kampas</b>	A = 4-7/8 col. (125 mm)	A = 4-1/2 col. (115 mm)	4-1/2 col. × 5-1/8 col. (115 mm × 130 mm) 4 col. × 7-5/8 col. (115 mm × 130 mm) 3 col. × 7-3/8 col. (115 mm × 130 mm)	A = 4-1/2 col. × 5-3/8 col. (115 mm × 137 mm)
<b>45° pjovimo kampas</b>	A = 4-1/2 col. (115 mm)	A = 3-13/16 col. (98 mm)	4-1/2 col. × 3-13/16 col. (115 mm × 95 mm) 4-1/8 col. × 3-3/4 col. (115 mm × 95 mm)	A = 3-13/16 col. (95 mm)

### Prieš pradėdami darbą:

- Sumontuokite tinkamą pjovimo diską. Nenaudokite per daug susidėvėjusių diskų. Maksimalus sukimosi greitis



- neturi viršyti disko sukimosi greičio.
- ♦ Įsitinkinkite, ar diskas sukasi ant įrankio ir priedo pažymėtų rodyklių kryptimi.
- ♦ Įtvirtinkite ruošinį.
- ♦ Visada tinkamai nustatykite kibirkščių kreiptuvą.

### Įjungimas ir išjungimas (1 pav.)

Įjungimo/išjungimo gaidukas (N) įrengtas darbo rankenoje.

- ♦ Norėdami įjungti šį įrankį, spauskite įjungimo/išjungimo gaiduką (N).
- ♦ Pjaudami laikykite įjungimo/išjungimo gaiduką nuspausta.
- ♦ Norėdami įrankį išjungti, atleiskite gaiduką (N).

**Įspėjimas:** Neįjunkite ir neišjunkite įrankio, kai jis veikia esant aprokavai.

**Įspėjimas:** Norėdami, kad įrankiu nesinaudotų tam leidimo neturintys asmenys, pro gaiduke esančią skylę (O) prakiškite ir pakabinkite spyną (isigyjama atskirai).



**Įspėjimas!** Nepjunkite magnio.

**Dėl papildomos informacijos apie tinkamus priedus susisiekite su savo tiekėju.**

### Pjovimas (1 pav.)

- ♦ Atrėmkite ruošinį, kurį pjausite, į kreiptuvą (E) ir įtvirtinkite jį, naudodami spautuvus (F).
- ♦ Įjunkite įrankį ir nuleiskite rankeną, kad pradėtumėte pjauti ruošinį. Leiskite varikliui įsisukti visu greičiu ir tik tada pradėkite pjauti.
- ♦ Leiskite diskui pjauti pačiam. Nestumkite jėga.
- ♦ Pabaigę pjauti, išjunkite įrankį ir sugrąžinkite svirtį į viršutinę atraminę padėtį.

### Gabenimas (1 pav.)

Įrankyje yra fiksavimo grandinė (A), kuri užfiksuoja įrankį uždarymo–nuleidimo padėtyje, kad jį galima būtų nešti.

**Įspėjimas:** Prieš gabendami įrankį, būtina jį išjungti ir atjungti nuo elektros tinklo.

- ♦ Nuleiskite apsauginį gaubtą (K) ant pjovimo stalo pagrindo (D) ir užtvirtinkite įrankį šioje padėtyje, užkabindami grandinę ant rankenos kabliuko.
- ♦ Įrankį neškite už tam skirtų rankenų.
- ♦ Norėdami įrankį atlaisvinti, šiek tiek patraukite už rankenos ir atkabinkite fiksavimo grandinę (A).

### Techninė priežiūra

Šis laidinis (belaidis) „Stanley Fat Max“ elektrinis prietaisas (įrankis) skirtas ilgalaikiam darbui, pririekiant minimalios techninės priežiūros. Prietaisas/įrankis veiks tinkamai, jei jį tinkamai prižiūrėsite ir reguliariai valysite.

**Įspėjimas!** Prieš imdamiesi bet kokių laidinių/akumuliatorių prietaisų/įrankių techninės priežiūros darbų:

- ♦ Išjunkite prietaisą ir išimkite iš jo akumuliatorių.
- ♦ Ventiliacijos angos neturi būti uždengtos, korpusą reikia reguliariai nuvalyti minkštu skudurėliu.
- ♦ Nenaudokite šveičiamųjų valiklių.

### Elektros kištuko keitimas (tik Jungtinės Karalystės ir Airijos vartotojams)

Jeigu reikia sumontuoti naują elektros kištuką:

- ♦ Saugiai išmeskite seną elektros kištuką.
- ♦ Rudą laidą junkite prie naujo elektros kištuko gnybto, turinčio įtampą.
- ♦ Mėlyną laidą junkite prie elektros kištuko neutralaus gnybto.

**Įspėjimas!** Prie įžeminimo įvado nieko jungti nereikia. Vadovaukitės montavimo instrukcija, pateikiama su aukštos kokybės kištukais. Rekomenduojamas saugiklis: 13 A.

### Variklio šepetėlių tikrinimas ir keitimas (9 pav.)

**Įspėjimas!** Išjunkite įrankį ir ištraukite jo kištuką iš maitinimo lizdo. Svirtinis jungiklis būtina turi būti IŠJUNGIMO padėtyje.

Privaloma reguliariai tikrinti, ar nesusidėvėjo šepetėliai. Norėdami patikrinti šepetėlius, nuimkite šepetėlių gaubtelį (W). Šepetėliai (V) turi laisvai slankioti šepetėlių lizde. Jeigu šepetėliai yra nusidėvėję iki 0,3 col. (8 mm) kaip parodyta 9 pav., juos reikia pakeisti.

Norėdami pakeisti, įkiškite naują šepetėlį į šepetėlio lizdą. Jeigu vėl įdedate naudotą šepetėlį, jį įdėkite tokia pat kryptimi kaip ir išėmėte. Sumontuokite šepetėlio dangtelį (per daug neperveržkite).

### Valymas

Dulkes ir drožles iš pagrindinio korpuso rekomenduojama išpūsti suspausto oro srove; darykite tai kiekvieną kartą, kai tik pastebėsite, jog ventiliacijos angose ir aplink jas susikauptė nešvarumų. Visada dėvėkite akių ir kvėpavimo organų apsaugos priemones.

### Remonto darbai

Norint užtikrinti gaminio SAUGUMĄ ir PATIKIMUMĄ, remonto, techninės priežiūros ir reguliavimo darbus privalo atlikti įgaliotieji techninės priežiūros centrai arba kitos kvalifikuotos techninės priežiūros įmonės; visada privaloma naudoti identiškas atsargines dalis.

### Tepimas

Visame įrenginyje naudojami uždari, sandarūs rutuliniai guoliai. Šie guoliai yra pakankamai sutepti gamykloje ir puikiai veikia per visą pjaustymo staklių tarnavimo laiką.

### Priedai

**Dėmesio!** Jeigu naudosite bet kokius su šiuo įrankiu naudoti nerekomenduojamus priedus, gali kilti pavojų. Naudokite tik 1 tipo, didelio atsparumo, organiškai sujungtus diskus, kurie gali sukurti 4 300 apm arba greičiau ir kurie

atitinka standartą EN12413.

Šiam įrankiui rekomenduojamų priedų galite papildomai įsigyti iš savo vietos pardavimų atstovo arba įgaliotajame techninės priežiūros centre.

## Aplinkosauga



Atskiras atliekų surinkimas. Šio gaminio negalima išmesti kartu su kitomis namų ūkio atliekomis.

Jeigu vieną dieną nutartumėte, kad norite pakeisti šį „Stanley Fat Max“ gaminį nauju arba jeigu jis jums daugiau nereikalingas, neišmeskite jo su kitomis namų ūkio atliekomis. Atiduokite šį gaminį į atskirą surinkimo punktą.



Rūšiuojant panaudotus produktus ir pakuotę, sudaroma galimybė juos perdirbti ir panaudoti iš naujo.

Tokiu būdu padėsite sumažinti aplinkos taršą ir naujų žaliavų poreikį.

Vietiniuose reglamentuose gali būti numatytas atskiras elektrinių gaminių surinkimas iš namų ūkių, iš savivaldybių atliekų surinkimo vietų, arba juos, perkant naują gaminį, gali paimti prekybos atstovai.

„Stanley Europe“ surenka senus naudotus „Stanley Fat Max“ prietaisus ir pasirūpina ekologišku jų utilizavimu. Norėdami pasinaudoti šia paslauga, grąžinkite savo gaminį bet kuriam įgaliotajam remonto atstovui, kuris paims įrankį mūsų vardu.

Artimiausios remonto dirbtuvės adresą sužinosite susisiekę su vietine „Stanley Europe“ atstovybe, šioje instrukcijoje nurodytu adresu. Be to, interneto tinklapyje pateiktas sąrašas įgaliotųjų „Stanley Europe“ įrangos remonto dirbtuvių bei tiksli informacija apie mūsų gaminių techninės priežiūros centrus, jų kontaktinė informacija: [www.2helpU.com](http://www.2helpU.com)

## Techniniai duomenys

		FME700 (1 tipas)
Įtampa	V <sub>AC</sub>	230
Įvesties galia	W	2.300
Greitis be apkrovos	min <sup>-1</sup>	3 800
Maks. periferinis greitojo pjovimo diskas	m/s	80
Maks. disko skersmuo	mm	355
Disko vidinė anga	mm	25,4
Maks. disko storis	mm	3
Pjovimo disko tipas		Tiesus, be įdubų
Skersinis pjovimas 90° kampų		
Apskriti	mm	125
Kvadratiniai	mm	115
Stačiakampiai	mm	115 × 130
Kampuoti	mm	137 × 137
Skersinis pjovimas 45° kampų		
Apskriti	mm	115
Kvadratiniai	mm	98 × 98
Stačiakampiai	mm	105 × 95
Kampuoti	mm	95 × 95
Svoris	kg	18

		FME700 (1 tipas)
L <sub>pa</sub> (garso slėgis)	dB(A)	92,5
Paklaida (K)	dB(A)	3
L <sub>WA</sub> (garso galia)	dB(A)	105,5
Paklaida (K)	dB(A)	3
Vibracija a <sub>n</sub>	m/s <sup>2</sup>	6,5
Paklaida (K)	m/s <sup>2</sup>	1,5

**EB atitikties deklaracija**

MAŠINŲ DIREKTYVA

**FME700**

„Stanley Europe“ deklaruoja, kad šie gaminiai, aprašyti  
„Techninių duomenų“ skyriuje, atitinka:  
2006/42/EB, EN61029-1, EN61029-2-10

Šie gaminiai taip pat atitinka Direktyvas 2004/108/EB ir  
2011/65/EB. Dėl papildomos informacijos prašome kreiptis  
į „Stanley Europe“ atstovą toliau nurodytu adresu arba  
žiūrėkite į vadovo pabaigoje pateiktą informaciją.

Toliau pasirašęs asmuo yra atsakingas už techninio doku-  
mento sukūrimą ir pateikia šią deklaraciją „Stanley Europe“.

Kevin Hewitt

Generalinio technikos direktoriaus pavaduotojas  
Stanley Europe, Egide Walschaertsstraat14-18,  
2800 Mechelen, Belgium (Belgija)  
2013.01.29

## Назначение

Ваша монтажная пила Stanley Fat Max предназначена для резки стальных материалов различного профиля. Данный инструмент предназначен для эксплуатации профессиональными и непрофессиональными пользователями.

## Инструкции по технике безопасности

### Общие правила безопасности при работе с электроинструментами



**Внимание!** При использовании электрических инструментов всегда соблюдайте применимые в Вашей стране правила безопасности, чтобы снизить риск возникновения пожара, поражения электрическим током и получения травм.

- ◆ Перед использованием инструмента внимательно прочтите данное руководство по эксплуатации.
- ◆ Назначение инструмента описывается в данном руководстве по эксплуатации. Использование любых принадлежностей или приспособлений, а также выполнение данным инструментом любых видов работ, не рекомендованных данным руководством по эксплуатации, может привести к несчастному случаю.
- ◆ Сохраните данное руководство для последующего обращения к нему.

#### 1. Содержите рабочее место в чистоте

Беспорядок на рабочем месте может привести к несчастному случаю.

#### 2. Учитывайте особенности окружающей среды вокруг рабочего места

Не подвергайте инструмент воздействию дождя. Не используйте инструмент во влажной среде. Обеспечьте хорошую освещенность рабочего места (250-300 Люкс). Не пользуйтесь инструментом, если существует риск возникновения пожара или взрыва, т.е. рядом с легко воспламеняющимися жидкостями или газами.

#### 3. Защита от поражения электрическим током

Во время работы не прикасайтесь к заземленным предметам (например, трубопроводам, радиаторам отопления, газовым плитам и холодильникам). При использовании электроинструмента в экстремальных условиях (например, высокая влажность, наличие металлической стружки и т.д.) следует усилить меры безопасности и применять высокочувствительное 30 мА устройство защитного отключения (УЗО).

#### 4. Не позволяйте посторонним лицам находиться в рабочей зоне

Не позволяйте кому-либо, особенно детям, не участвующему в производственном процессе, касаться ин-

струмента или удлинительного кабеля и не допускайте присутствия посторонних лиц в зоне проведения работ.

#### 5. Хранение не используемых приборов

Не используемый инструмент должен храниться надежно запертым в сухом месте, недоступном для детей.

#### 6. Избегайте чрезмерной нагрузки инструмента

Использование инструмента по назначению сделает работу более легкой и безопасной.

#### 7. Используйте специально предназначенный для данного вида работ инструмент

Не используйте маломощные инструменты для выполнения работ, которые должны выполняться при помощи более мощных инструментов. Не используйте электроинструменты, не предназначенные для данного типа работ, например, дисковые пилы для резки сучьев или бревен.

#### 8. Одевайтесь соответствующим образом

Не надевайте свободную одежду или украшения, так как они могут быть захвачены движущимися частями инструмента. Используйте защитный головной убор, чтобы спрятать длинные волосы. При работе вне помещений рекомендуется надевать защитные перчатки и обувь на нескользящей подошве.

#### 9. Пользуйтесь средствами индивидуальной защиты

Всегда работайте в защитных очках. Если во время работы может образоваться пыль или вылетают частицы обрабатываемого материала, всегда надевайте защитную маску или респиратор. Если эти частицы имеют достаточно высокую температуру, необходимо также надевать защитный передник. Всегда используйте средства защиты органов слуха. Всегда надевайте защитную каску.

#### 10. Подсоедините пылеудаляющее оборудование

Если электроинструмент снабжен устройством сбора и удаления пыли, убедитесь, что данное устройство подключено и используется надлежащим образом.

#### 11. Бережно обращайтесь с электрическим кабелем.

Никогда не переносите электроинструмент, держа его за кабель. При отключении от сети питания, не выдёргивайте вилку из розетки за кабель. Не подвергайте электрический кабель воздействию высокой температуры, масла и держите вдали от острых предметов и углов.

#### 12. Закрепляйте обрабатываемую заготовку

Используйте струбцины или тиски для фиксации заготовки. Это более безопасно и позволяет управлять инструментом обеими руками.

**13. Работайте в устойчивой позе**

Всегда сохраняйте равновесие и устойчивую позу.

**14. Проверяйте исправность инструмента**

Содержите пильные инструменты в хорошо заточенном и чистом состоянии, что повысит эксплуатационные показатели и делает работу более безопасной. Соблюдайте инструкции по смазке и замене дополнительных принадлежностей. Выполняйте периодические осмотры кабелей инструмента и, если будет обнаружено повреждение, сдайте на ремонт в авторизованный сервисный центр. Регулярно проверяйте удлинительный кабель на наличие повреждений и при необходимости замените его. Поверхность рукояток должна оставаться сухой, чистой и не содержать следов масла и консистентной смазки.

**15. Выключение инструмента**

Прежде чем оставить инструмент без присмотра, выключите его и дождитесь полной остановки двигателя. Если инструмент не используется, а также перед проведением технического обслуживания или сменой принадлежностей или насадок, всегда отключайте инструмент от источника питания.

**16. Удалите регулировочные и гаечные ключи**

Перед включением электроинструмента всегда проверяйте, чтобы с него были удалены все регулировочные и гаечные ключи.

**17. Не допускайте непреднамеренного запуска**

При переноске электроинструмента не держите палец на выключателе. Перед подключением к источнику питания убедитесь, что инструмент выключен.

**18. Используйте удлинительный кабель, предназначенный для применения вне помещений.**

Перед началом работы проверьте удлинительный кабель на наличие повреждений и при необходимости замените его. При работе электроинструментом на открытом воздухе всегда пользуйтесь удлинительным кабелем, предназначенным для применения вне помещений и имеющим соответствующую маркировку.

**19. Будьте внимательны**

При работе с электроинструментами будьте внимательны, следите за тем, что Вы делаете, руководствуйтесь здравым смыслом; не используйте инструмент в состоянии усталости.

**20. Проверяйте исправность деталей инструмента**

Перед использованием тщательно проверьте инструмент и электрокабель на отсутствие повреждений. Проверьте центровку и качество крепления движущихся деталей, наличие повреждённых деталей, исправность защитных кожухов и выключателей, а также любые другие условия, которые могут повлиять на работу

инструмента. Убедитесь, что инструмент находится в безупречном состоянии и готов выполнять все намеченные функции. Не используйте инструмент, если повреждена или неисправна какая-либо его деталь. Не используйте электроинструмент, если его выключатель не устанавливается в положение включения или выключения. Ремонтируйте или заменяйте поврежденные или неисправные детали только в авторизованном сервисном центре Black & Decker. Никогда не пытайтесь выполнить ремонт самостоятельно.

**21. Внимание!**

Использование любых принадлежностей или приспособлений, а также выполнение данным инструментом любых видов работ, не рекомендованных в данном руководстве по эксплуатации, может привести к несчастному случаю.

**22. Ремонт инструмента должен выполняться квалифицированным персоналом**

Данный инструмент изготовлен в полном соответствии с правилами техники безопасности. Ремонтируйте электроинструмент в авторизованном сервисном центре Black and Decker. Ремонт инструмента должен выполняться только квалифицированным персоналом с использованием оригинальных запасных частей; несоблюдение данного указания может стать причиной серьезной травмы пользователя.

**Дополнительные правила безопасности при работе с монтажными пилами**

- ◆ Всегда при работе с данным инструментом надевайте рабочие перчатки.
- ◆ Держите руки подальше от режущего диска. Не используйте данный инструмент при необходимости ручного удержания детали, если расстояние от руки до вращающегося режущего диска составляет менее 15 см.
- ◆ Не режьте данным инструментом заготовки толщиной менее 1,2 мм, если Вы используете режущий диск, входящий в комплект поставки инструмента.
- ◆ Не работайте без установленных защитных кожухов.
- ◆ Не работайте, удерживая заготовку вручную. Используйте тиски, чтобы надёжно зафиксировать заготовку.
- ◆ Следите за тем, чтобы руки не находились в зоне за режущим диском.
- ◆ Устанавливайте инструмент только на ровной, устойчивой, очищенной от посторонних предметов, например, стружек и обрезков, поверхности.
- ◆ Перед использованием, осмотрите режущий диск на предмет выявления трещин или дефектов. При обнаружении дефектов – замените диск.
- ◆ Перед включением инструмента убедитесь, что

- ◆ диск не касается заготовки.
- ◆ Во время работы плавно опускайте режущий диск, без рывков и ударов. Если это произошло, выключите инструмент и осмотрите режущий диск.
- ◆ Во время работы не стойте на одной линии с режущим диском. Не допускайте в рабочую зону посторонних лиц.
- ◆ Будьте внимательны со стружкой и обрабатываемой заготовкой. Они могут быть острыми и горячими. Прежде чем дотрагиваться до отрезанных частей, дайте им полностью остыть.
- ◆ Отражатель искр во время работы инструмента сильно нагревается. Не дотрагивайтесь и не пытайтесь регулировать положение отражателя искр во время работы или сразу же после отрезания.
- ◆ Перед тем как двигать заготовку или менять настройки, выключите инструмент и дождитесь останова режущего диска.
- ◆ После выключения инструмента никогда не пытайтесь самостоятельно остановить пыльное полотно, нажимая на его кромку.
- ◆ Не используйте смазочно-охлаждающую жидкость. Она может воспламениться или стать причиной поражения электрическим током.
- ◆ Обеспечьте надежную фиксацию обрабатываемой заготовки.
- ◆ Используйте только режущие диски, рекомендованные производителем инструмента. Ни в коем случае не используйте режущие диски для дисковых пил или другие отрезные диски с зубьями.
- ◆ Максимально допустимая частота вращения режущего диска должна соответствовать или превышать частоту вращения на холостом ходу, обозначенную на информационной табличке инструмента.
- ◆ Не допускается использование с инструментом режущих дисков, размеры которых отличаются от размеров, указанных в технических характеристиках.
- ◆ Используйте только режущие диски, соответствующие EN12413.
- ◆ Перед использованием инструмента, убедитесь, что режущий диск установлен правильно.
- ◆ Включите инструмент и дайте ему поработать без нагрузки (установив в безопасное положение) в течение минимум 30-ти секунд. При выявлении значительной вибрации или иных дефектов, выключите инструмент и проверьте его для выявления причины.
- ◆ Ни в коем случае не используйте режущие диски для шлифования боковой поверхности.
- ◆ Не используйте инструмент для резки бетона, кирпича, облицованной плитки или керамики.
- ◆ Не используйте инструмент для резки древесины, пластмасс или синтетических материалов.

- ◆ Не режьте чугун.
- ◆ Ни в коем случае не режьте магний.
- ◆ Ни в коем случае не режьте предметы, находящиеся под электрическим напряжением.
- ◆ Используйте инструмент только в помещениях, имеющих достаточную вентиляцию. Не используйте инструмент вблизи от горючих жидкостей, газов или пыли. Искры или раскаленная стружка, образующаяся в результате резки, или искрение щеток электродвигателя могут вызвать воспламенение горючих материалов.
- ◆ Регулярно прочищайте вентиляционные отверстия при работе в условиях высоких концентраций пыли. Перед чистой вентиляционных отверстий, не забудьте отключить инструмент от электросети.
- ◆ Режущие диски храните в надежно защищенном и сухом месте, недоступном для детей.
- ◆ **Внимание!** При работе данного инструмента возможно образование пыли, содержащей химические вещества, могущие вызывать онкологические заболевания, врожденные пороки, репродуктивные нарушения. Рекомендуется работать в респираторе.



**Внимание!** Используйте только режущие диски толщиной не более 3 мм и максимальным диаметром 355 мм.

**Внимание!** После выключения инструмента режущий диск будет продолжать вращаться.

- ◆ Используйте только армированные режущие диски с расчетными данными 4300 об/мин или выше.
- ◆ Всегда надевайте защитные очки, респиратор, используйте защитные кожанки, для зажима заготовки используйте тиски.

На образование шума влияют следующие факторы:

- ◆ вид разрезаемого материала
- ◆ тип режущего диска
- ◆ прилагаемое усилие.
- ◆ **Внимание!** Примите соответствующие меры для защиты органов слуха.

### Остаточные риски

Следующие риски являются характерными при работе данными инструментами:

- ◆ Травмы в результате касания вращающихся частей.
- ◆ получение травмы вследствие разрушения режущего диска

Эти риски являются наиболее очевидными:

- ◆ непосредственно в зоне обработки,
- ◆ в зоне нахождения вращающихся деталей оборудования.

Несмотря на соблюдение соответствующих инструкций по технике безопасности и использование предохранительных устройств, некоторые остаточные риски невозможны.

можно полностью исключить. К ним относятся:

- ◆ Ухудшение слуха.
- ◆ Риск несчастных случаев, вызванных незакрытыми частями вращающегося режущего диска.
- ◆ Риск получения травмы при смене диска.
- ◆ Риск защемления пальцев при снятии защитных кожухов.

### Электробезопасность



Данный электроинструмент защищен двойной изоляцией, что исключает потребность в заземляющем проводе. Всегда проверяйте, соответствует ли напряжение, указанное на табличке с техническими параметрами, напряжению электросети. Ни в коем случае не пытайтесь заменить зарядный блок стандартным сетевым штепселем.

- ◆ Во избежание несчастного случая, замена поврежденного кабеля питания должна производиться только на заводе-изготовителе или в авторизованном сервисном центре Stanley Fat Max.

### Перепады напряжения

При бросках тока возникают кратковременные перепады напряжения. Недостаточные параметры электропитания могут привести к сбоям в работе другого оборудования. Если полное электрическое сопротивление системы ниже  $0,12 \Omega$ , вероятность возникновения помех крайне мала.

### Предупреждающие символы

На инструменте имеются следующие предупреждающие символы:



**Внимание!** Полное ознакомление с руководством по эксплуатации снизит риск получения травмы.



Всегда работайте в защитных очках



Всегда используйте средства защиты слуха.

### Составные части

Ваш инструмент может содержать все или некоторые из перечисленных ниже составных частей:

- A. Блокировочная цепь
- B. Винт отражателя искр
- C. Отражатель искр
- D. Основание
- E. Направляющий упор
- F. Тиски
- G. Плоский ключ
- H. Рукоятка

- I. Рычажок тисков
- J. Режущий диск
- K. Защитный кожух
- L. Блокировка шпинделя
- M. Болт ограничителя глубины резания и стопорная гайка
- N. Курковый пусковой выключатель
- O. Отверстие для навесного замка
- P. Болты направляющего упора

### Сборка

**Внимание!** Перед каждой операцией регулировки или снятием/установкой принадлежностей или насадок, выключайте электроинструмент и отсоединяйте его от источника питания. Убедитесь, что курковый переключатель находится в положении ВЫКЛ. Не меняйте настроек, пока режущий диск находится в движении.

### Установка и снятие режущих дисков (Рис. 7-8)

- ◆ Нажмите на рукоятку блокировки шпинделя (L).
- ◆ Поворачивайте режущий диск (J) до фиксации.
- ◆ Используя плоский ключ (G), открутите болт (S), поворачивая его против часовой стрелки, удалите шайбу (T) и прижимной фланец (U).
- ◆ Убедитесь, что распорная втулка (R) находится внутри фланца.
- ◆ Замените режущий диск (J). Убедитесь, что новый режущий диск установлен на распорную втулку (R) с правильным направлением вращения.
- ◆ Закрепите режущий диск с помощью прижимного фланца (U), шайбы (T) и болта (S).
- ◆ Нажмите на рукоятку блокировки шпинделя (L).
- ◆ Поворачивайте режущий диск (J) до фиксации.
- ◆ Используя плоский ключ (G), затяните болт (S), поворачивая его по часовой стрелке.
- ◆ Переведите защитный кожух в исходное положение и отпустите рукоятку блокировки шпинделя (L).
- ◆ При необходимости установите глубину резания.

### Настройка глубины резания (Рис. 1)

Глубину резания можно установить так, чтобы при этом компенсировался износ режущего диска.

- ◆ Не включая инструмент, проверьте зазор между режущим диском и направляющим упором.
- ◆ При необходимости регулировки выполните следующие действия:
- ◆ Ослабьте стопорную гайку (M) на несколько оборотов.
- ◆ Поворачивая болт ограничителя глубины (M) в необходимом направлении, установите необходимую глубину резания.
- ◆ Затяните стопорную гайку (M).

**Внимание:** После установки нового режущего диска, всегда фиксируйте ограничитель глубины резания на его первоначальной позиции.

### Фиксация обрабатываемой заготовки (Рис. 2-4)

Ваш инструмент оборудован тисками (F).

- ♦ Отожмите рычажок тисков (I) в направлении рукоятки (H).
- ♦ Двигайте тиски (F) вперед, пока зажим не приблизится почти вплотную к обрабатываемой заготовке.
- ♦ Зажмите рычажок тисков (I) в направлении зажима, чтобы он зафиксировался на зажимном винте.
- ♦ Поворачивая рукоятку (H) в направлении по часовой стрелке, зажмите с усилием обрабатываемую заготовку.
- ♦ Для освобождения заготовки, поверните рукоятку (H) в направлении против часовой стрелки.
- ♦ Для увеличения производительности, установите под обрабатываемой заготовкой промежуточную опору. Промежуточная опора должна быть несколько тоньше обрабатываемой заготовки.

**Внимание:** Подпирайте длинные обрабатываемые заготовки деревянным бруском. Не зажимайте отрезной конец заготовки.

### Быстрый отжим (Рис. 4)

Конструкция тисков позволяет производить быстрое перемещение зажима.

- ♦ Для отжима тисков, поверните рукоятку (H) на один-два оборота в направлении против часовой стрелки и отожмите рычажок тисков (I) в направлении рукоятки (H).

### Регулирование положения зажима (Рис. 5)

Положение зажима можно подгонять под режущий диск.

- ♦ Отвинтите болты направляющего упора (P) плоским ключом (G).
- ♦ Передвиньте направляющий упор (E) на необходимую позицию.
- ♦ Заверните болты (P) на своем месте, и затяните их для фиксации упора (E).

### Настройка угла резания (Рис. 6)

Пила может использоваться для резания под углом до 45°.

- ♦ Ослабьте болты (P) для освобождения направляющего упора (E).
- ♦ Установите направляющий упор (E) на нужный угол. Угол отображается на градуированной шкале (Q).
- ♦ Затяните болты (P) для фиксации направляющего упора (E).

### Проверка и регулировка градуированной шкалы (Рис. 6)

- ♦ Ослабьте болты (P) для освобождения направляющего упора (E).
- ♦ Переместите резак вниз и зафиксируйте его в этой позиции, закрепив блокировочную цепь (A).

- ♦ Прижмите угольник к направляющему упору (E) и левой стороне режущего диска, чтобы выставить угол точно 90°. Проследите, чтобы метка 0° на градуированной шкале (Q) находилась на одной прямой с разметочной линией на основании (D).
- ♦ Затяните болты (P) для фиксации направляющего упора (E).
- ♦ Снимите блокировочную цепь (A) и переведите резак в верхнее стационарное положение.

### Настройка отражателя искр (Рис. 1)

- ♦ Ослабьте винт (B).
- ♦ Установите отражатель искр (C), если необходимо.
- ♦ Затяните винт (B).

### Эксплуатация

**Внимание:** Всегда следуйте указаниям действующих норм и правил безопасности.

**Внимание:** Не оказывайте чрезмерного давления на инструмент.

**Внимание:** Избегайте перегрузки. Если инструмент перегрелся, дайте ему поработать несколько минут на холостом ходу.





### Размер заготовки

Широкий проем зажимного приспособления и высоко расположенная ось поворота обеспечивает возможность резки крупных заготовок самого различного типа. Для определения максимального размера прореза, который может быть сделан новым диском, обратитесь к таблице режущей способности.

**Предупреждение:** Для резки некоторых крупных элементов округлой или неправильной формы может потребоваться использование дополнительных зажимов-фиксаторов (в случае невозможности их надежного закрепления в тисках).

### Максимальная режущая способность

**Примечание:** В параметры приведенной в таблице режущей способности включены диск без признаков износа и оптимальное положение направляющего упора.

Форма заготовки				
<b>Угол реза 90°</b>	A = 4-7/8" (125 мм)	A = 4-1/2" (115 мм)	4-1/2" x 5-1/8" (115 мм x 130 мм) 4" x 7-5/8" (115 мм x 130 мм) 3" x 7-3/8" (115 мм x 130 мм)	A = 4-1/2" x 5-3/8" (115 мм x 137 мм)
<b>Угол реза 45°</b>	A = 4-1/2" (115 мм)	A = 3-13/16" (98 мм)	4-1/2" x 3-13/16" 4-1/8" x 3-3/4" (105 мм x 95 мм)	A = 3-13/16" 3-3/4" (95 мм)

### Перед началом работ

- ♦ Установите режущий диск соответствующего типа. Не используйте чрезмерно изношенные режущие диски. Максимальная скорость вращения инструмента не должна превышать предельно допустимую.



- ♦ мую скорость режущего диска.
- ♦ Проследите, чтобы режущий диск вращался в соответствии с указательными стрелками на инструменте и на самом диске.
- ♦ Надежно закрепляйте обрабатываемую заготовку.
- ♦ Всегда правильно устанавливайте отражатель искр.

### Включение и выключение (Рис. 1)

**Курковый пусковой выключатель (N) находится на рабочей рукоятке.**

- ♦ Чтобы включить инструмент, нажмите на курковый пусковой выключатель (N).
- ♦ При резании удерживайте пусковой выключатель нажатым.
- ♦ Чтобы выключить инструмент, отпустите курковый выключатель (N).

**Внимание:** Не включайте и не выключайте инструмент, если он находится под нагрузкой.

**Внимание:** Для предотвращения использования инструмента посторонними лицами, установите в отверстие (O) в курковом выключателе стандартный замок (не входит в комплект поставки).



**Внимание!** Не режьте магний!

**По вопросу приобретения дополнительных принадлежностей обращайтесь к Вашему дилеру.**

### Резание (Рис. 1)

- ♦ Поместите заготовку вплотную к направляющему упору (E) и закрепите с помощью тисков (F).
- ♦ Включите инструмент и потяните вниз рабочую рукоятку, чтобы разрезать заготовку. Перед началом резки дождитесь, пока двигатель наберет полные обороты.
- ♦ Не форсируйте режим резки. Не прилагайте чрезмерные усилия.
- ♦ После окончания работ, выключите инструмент и верните рабочую рукоятку в исходное положение.

### Переноска (Рис. 1)

**Ваш инструмент оснащён блокировочной цепью (A), которая фиксирует инструмент в нижнем положении для переноски.**

**Внимание:** Перед переноской убедитесь, что инструмент выключен и отсоединен от источника питания.

- ♦ Опустите защитный кожух (K) на основание (D) и зафиксируйте инструмент в этом положении, закрепив цепь в крючке на рукоятке.
- ♦ Переносите инструмент, используя рукоятки для переноски.
- ♦ Чтобы освободить инструмент, слегка нажмите на рабочую рукоятку и снимите блокировочную цепь (A).

### Техническое обслуживание

Ваш инструмент Stanley Fat Max рассчитан на работу в течение продолжительного времени при минимальном техническом обслуживании. Срок службы и надежность инструмента увеличивается при правильном уходе и регулярной чистке.

**Внимание!** Перед проведением любых работ по техническому обслуживанию электрического/аккумуляторного инструмента:

- ♦ Выключите инструмент и извлеките из него аккумулятор.
- ♦ Следите за тем, чтобы вентиляционные отверстия инструмента оставались чистыми и регулярно протирайте его корпус мягкой тканью.
- ♦ Не используйте абразивные чистящие средства.

### Осмотр и замена щеток двигателя (Рис. 9)

**Внимание!** Выключите инструмент и отключите его от источника питания. Убедитесь, что курковый переключатель находится в положении ВЫКЛ.

Регулярно проверяйте щетки двигателя на наличие признаков износа. Для этого снимите крышку щеткодержателя (W). Щетки (V) должны свободно двигаться в обойме щеткодержателя. Если щетки износились до 0.3» (8 мм), как показано на Рисунке 9, они должны быть заменены.

Для замены, вставьте в обойму щеткодержателя новую щетку. Устанавливая существующую щетку на место, вставляйте ее в том же положении, что и при извлечении. Установите на место крышку щеткодержателя (не затягивайте слишком туго).

### Чистка

Выдувайте грязь и пыль из корпуса инструмента рекомендованным воздушным шлангом по мере видимого скопления грязи внутри и вокруг вентиляционных отверстий. Всегда надевайте защитные очки и респиратор.

### Ремонт

В целях обеспечения БЕЗОПАСНОСТИ и ДОЛГОВЕЧНОСТИ в использовании продукта ремонт, техническое обслуживание и регулировка всегда должны производиться только в авторизованных сервисных центрах и только квалифицированными специалистами с использованием идентичных запасных частей.

### Смазка

В данном электроинструменте использованы смазанные жиром шарикоподшипники закрытого типа. Данные подшипники снабжены на производстве достаточным количеством смазки на весь срок службы инструмента.

## Дополнительные принадлежности

**Предупреждение!** Использование любых принадлежностей, не рекомендованных к использованию с данным инструментом, может быть опасным.

Для работы должны использоваться только высокопрочные диски на органическом связывающем композите Типа 1, рассчитанные на скорость 4300 об/мин и выше, в соответствии с EN12413.

Дополнительные принадлежности и аксессуары, рекомендованные к использованию с Вашим инструментом, можно приобрести за отдельную плату у Вашего дилера или в ближайшем сервисном центре.

## Защита окружающей среды



Раздельный сбор. Данное изделие нельзя утилизировать вместе с обычными бытовыми отходами.

Если однажды Вы захотите заменить Ваше изделие Stanley Fat Max или Вы больше в нем не нуждаетесь, не выбрасывайте его вместе с бытовыми отходами. Отнесите изделие в специальный приемный пункт.



Раздельный сбор изделий с истекшим сроком службы и их упаковок позволяет пускать их в переработку и повторно использовать. Использование переработанных материалов помогает защищать окружающую среду от загрязнения и снижает расход сырьевых материалов.

Местное законодательство может обеспечить сбор старых электрических продуктов отдельно от бытового мусора на муниципальных свалках отходов, или Вы можете сдавать их в торговом предприятии при покупке нового изделия.

Stanley Europe обеспечивает прием и переработку отслуживших свой срок изделий Stanley Fat Max. Чтобы воспользоваться этой услугой, Вы можете сдать Ваше изделие в любой авторизованный сервисный центр, который собирает их по нашему поручению.

Вы можете узнать место нахождения Вашего ближайшего авторизованного сервисного центра, обратившись в Ваш местный офис Stanley Europe по адресу, указанному в данном руководстве по эксплуатации. Кроме того, список авторизованных сервисных центров Stanley Europe и полную информацию о нашем послепродажном обслуживании и контактах Вы можете найти в интернете по адресу: [www.2helpU.com](http://www.2helpU.com)

## Технические характеристики

		FME700 (Тип 1)
Напряжение питания	В перем. тока	230
Потребляемая мощность	Вт	2.300
Число оборотов без нагрузки	об/мин	3.800
Макс. окружная скорость диска	м/с	80
Макс. диаметр диска	мм	355
Диаметр установочного отверстия	мм	25,4
Макс. толщина диска	мм	3
Тип режущего диска		Прямой, без углубления
Режущая способность под углом 90°		
Круглая заготовка	мм	125
Квадратная заготовка	мм	115
Прямоугольная заготовка	мм	115 × 130
L-образная заготовка	мм	137 × 137
Режущая способность под углом 45°		
Круглая заготовка	мм	115
Квадратная заготовка	мм	98 × 98
Прямоугольная заготовка	мм	105 × 95
L-образная заготовка	мм	95 × 95
Вес	кг	18

		FME700 (Тип 1)
$L_{pA}$ (звуковое давление)	дБ(A)	92,5
Погрешность (K)	дБ(A)	3
$L_{WA}$ (акустическая мощность)	дБ(A)	105,5
Погрешность (K)	дБ(A)	3
Уровень вибрации $a_h$	м/с <sup>2</sup>	6,5
Погрешность (K)	м/с <sup>2</sup>	1,5

**Декларация соответствия ЕС**

ДИРЕКТИВА ПО МЕХАНИЧЕСКОМУ ОБОРУДОВАНИЮ



FME700

Stanley Europe заявляет, что продукты, обозначенные в разделе «Технические характеристики», разработаны в полном соответствии со стандартами: 2006/42/ЕС, EN61029-1, EN61029-2-10

Данные продукты также соответствуют Директивам 2004/108/ЕС и 2011/65/EU. За дополнительной информацией обращайтесь в Stanley Europe по указанному ниже адресу или по адресу, указанному на последней странице руководства.

Нижеподписавшееся лицо полностью отвечает за соответствие технических данных и делает это заявление от имени фирмы Stanley Europe.

Кевин Хьюитт  
(Kevin Hewitt)

Вице-президент отдела мирового проектирования  
Stanley Europe, Egide Walschaertsstraat14-18,  
2800 Mechelen, Belgium  
29/01/2013

**Гарантийные условия**

Компания Stanley Europe уверена в качестве своей продукции и, в связи с этим, предлагает профессиональным пользователям исключительные условия гарантийного обслуживания продуктов. Данные гарантийные условия никоим образом не нарушают договорных прав непрофессиональных пользователей на гарантийное обслуживание. Гарантия действительна в пределах территорий государств-членов Европейского союза и Европейской зоны свободной торговли.

**1 ГОД ПОЛНОЙ ГАРАНТИИ**

При повреждении продукта Stanley Fat Max в течение 12 месяцев со дня покупки, произошедшего вследствие дефекта материалов или производственного брака, Stanley Europe гарантирует замену всех неисправных частей без взимания платы или, по нашему усмотрению, бесплатную замену самого инструмента, при условии, что:

- ◆ Продукт использовался без нарушения правил эксплуатации в соответствии с руководством по эксплуатации.
- ◆ Продукт пришел в негодность вследствие нормального износа;
- ◆ Ремонт продукта не производился посторонними лицами.
- ◆ Имеется подтверждение факта совершения покупки.
- ◆ Продукт Stanley Fat Max возвращен в полную комплектацию и с наличием всех оригинальных составных частей.

Если Вы хотите подать заявку на гарантийное обслуживание, обратитесь к Вашему продавцу, в один из авторизованных сервисных центров Stanley Fat Max, список которых приведен в каталоге продукции Stanley Fat Max, или в ближайший сервисный центр Stanley по адресу, указанному на упаковке продукта или в данном руководстве по эксплуатации. Список авторизованных сервисных центров Stanley Fat Max и полную информацию о нашем послепродажном обслуживании Вы можете найти в интернете по адресу: [www.stanley.eu/3](http://www.stanley.eu/3)



## Garantija

„Stanley Europe“ užtikrina, kad gaminto, kuris pristatomas vartotojui, medžiagos ir (arba) jo surinkimas yra kokybiškas. Garantija yra priedas prie vartotojo teisių ir jų nekeičia. Garantija galioja visoje Europos Bendrijos valstybėse patalose ir Europos laisvosios prekybos zonoje.

Jei „Stanley Europe“ gaminto sukurta dėl nekokybiškų medžiagų ir (arba) surinkimo, arba, jei jis neatitinka techninių reikalavimų, 12 mėnesių laikotarpį nuo jo įsigijimo „Stanley Europe“ sutarsys arba pakvies gaminti.

Garantija netaikoma, jei gredimas atstlanda dėl:

- normalaus susidėvėjimo
- neįkainamo įrankio eksploatavimo ar techninės priežiūros
- jei variklis buvo perkaitęs
- jei gaminto sugedo dėl neįprastų dalelių, medžiagų ar nelaimingo atsitikimo
- neįkainamo maitinimo

Garantija netaikoma, jei įrankis naudojamas komerciniams darbiams atlikti, kai jis yra skirtas namų ūkio darbiams.

Garantija netaikoma, jei gaminiį remontoje arba išmontavo „Stanley Europe“ neįgalios technikas.

Garantija pasinaudoji gamini, užtikrydą garantinę kortelę ir priekimo įrodymą (čeką) reikia pristatyti pardavėči arba tiesiogiai įgalionis remonto dirbtuvėms ne vėliau kaip per du mėnesius nuo gredimo nustatymo.

Informacija apie artimiausias „Stanley Europe“ remonto dirbtuves rasite tinklalapyje [www.2helpu.com](http://www.2helpu.com).

## Garantinis talonas:

Įrankio modelis/katalogo numeris .....  
Serijinis numeris/datos kodas .....  
Vartotojas .....  
Pardavėjas .....  
Data .....



## Гарантия

Stanley Europe гарантирует, что данное изделие в момент поставки потребителю не содержит каких-либо дефектов материалов или сборки. Данная гарантия дополняет законные права потребителя и не затрагивает их каким-либо образом. Настоящая гарантия действует на территориях стран-членов Европейского Союза и в Европейской зоне свободной торговли.

Если в течение 12 месяцев с даты приобретения произошла поломка изделия Stanley Europe из-за некачественных материалов и/или сборки, либо изделие является дефектным в соответствии с техническими требованиями, то Stanley Europe отремонтирует или заменит изделие с минимальным беспокойством для потребителя.

Гарантия не действительна, если поломка произошла вследствие:

- Нормального износа
- Неправильного использования или плохого обслуживания
- Перегрузки двигателя
- Если изделие повреждено посторонними частями, материалом или вследствие аварии
- Использования ненадлежащего источника питания

Гарантия не действительна, если инструмент используется в профессиональной деятельности, поскольку этот инструмент предназначен только для бытового применения.

Гарантия не действительна, если изделие подвергалось ремонту или разборке лицом, не уполномоченным Stanley Europe.

Для того, чтобы воспользоваться гарантией необходимо предоставить: изделие, заполненную Гарантийную карту и доказательство покупки (приемки) Дилеру или непосредственно уполномоченному агенту по обслуживанию не позднее двух месяцев с момента обнаружения поломки.

Информацию о ближайшем агенте по обслуживанию Stanley Europe можно найти на странице в Интернете: [www.2helpu.com](http://www.2helpu.com).

## Гарантийный талон:

Модель инструмента / Номер по каталогу .....  
Серийный номер / Код даты .....  
Потребитель .....  
Дилер .....  
Дата .....

Eesti	AS Tallmac Mustame tee 44 EE-10621 Tallinn	Tel.: +372 6562999 Faks.: +372 6562855
Latvija	Bebri un Partneri Sarlotes 16 Rīga, LV-1001	Tel.: 00371-7371247 Fax: 00371-7372790
	LIC GOTUS SIA Ulbrokas Str. Rīga, 1021	Tel.: +371 67556949 Fax: +371 67555140
Lietuva	HARDIM Žirmūņu g. 139 <sup>a</sup> 09120 Vilnius	Tel.: 00370-5273 73 59 Fax: 00370-5273 74 73
	Elremta Neries kr. 16E 48402 Kaunas	Tel.: 00370-37370138 Fax: 00370-37350108

Teavet lahima teenindaja kohta leiate veebisaidilt:

**[www.2helpu.com](http://www.2helpu.com)**

Informāciju par tuvāko servisa pārstāvi meklējiet mājas lapā:

**[www.2helpu.com](http://www.2helpu.com)**

Informāciju apie artimiausias remonto dirbtuves rasite tinklalapyje:

**[www.2helpu.com](http://www.2helpu.com)**

