

382013-85 BAL

www.blackanddecker.eu

GL250
GL310
GL360

Slovenski	(Prevod originalnih navodil)	5
Hrvatski	(Prijevod izvornih uputa)	13
Srpski	(Prevod originalnog uputstva)	22
Македонски	(Превод на оригиналните упатства)	30

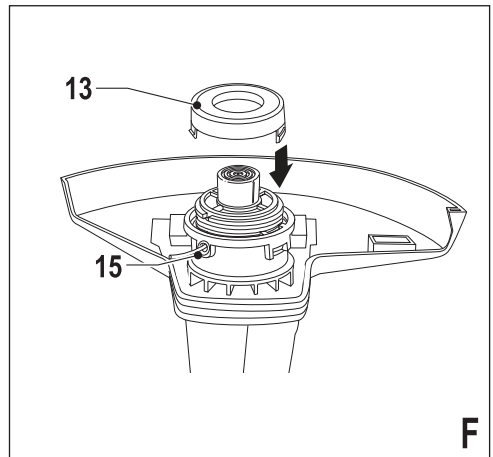
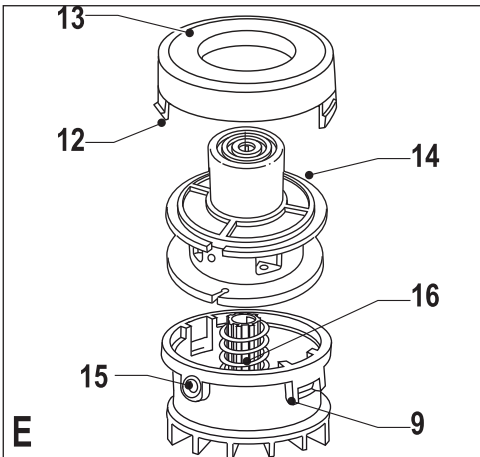
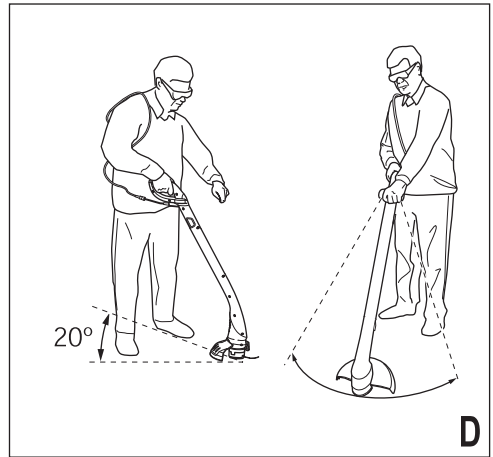
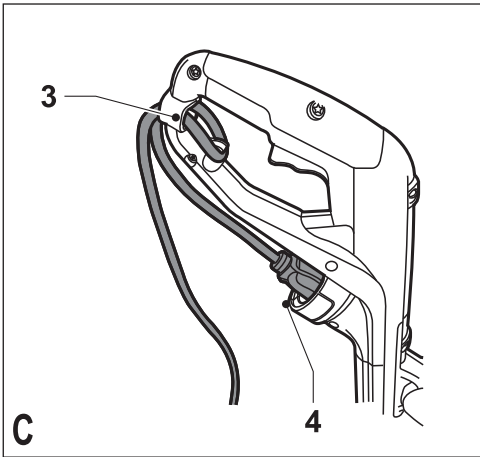
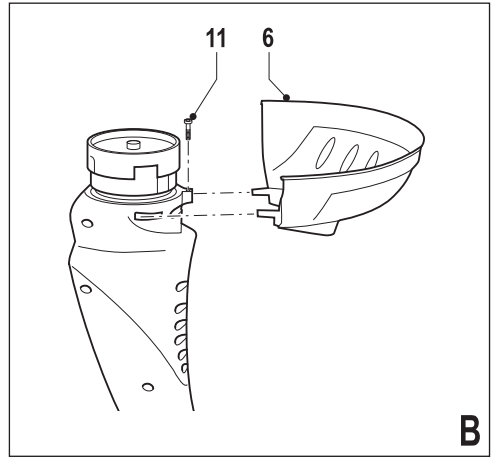
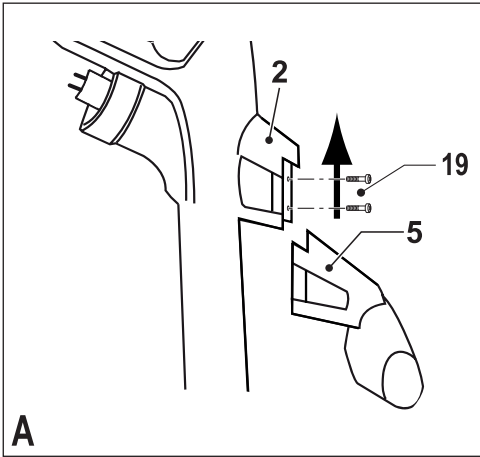

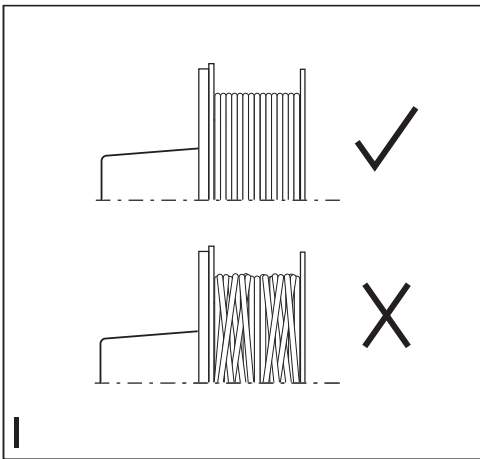
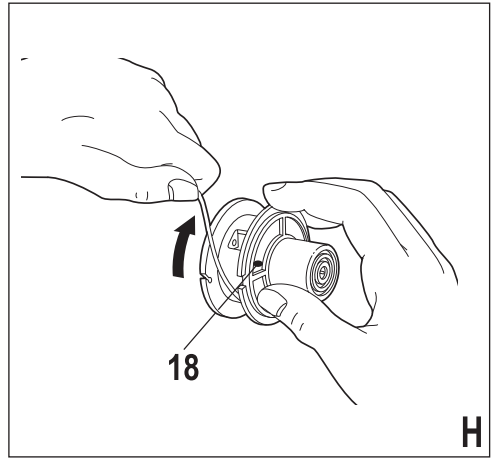
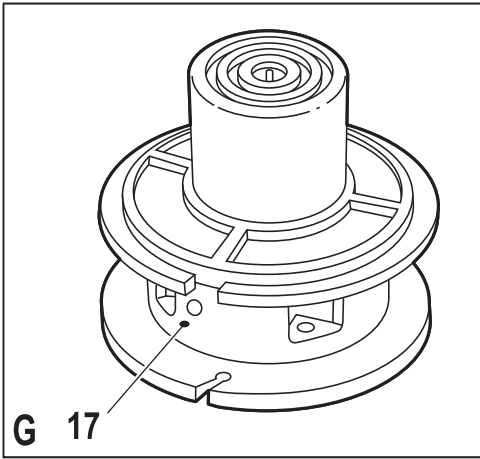

Namen uporabe

Vaša kosilnica z nitko BLACK+DECKER™ serije GL250, GL310 in GL360 je zasnovana za košnjo robov nepokošene trave na težko dostopnih predelih, kjer z robustnim strojem ne moremo do njih. Ta izdelek je namenjen izključno uporabi v gospodinjstvu.

Napotki za varno uporabo

Opozorilo! Pri uporabi električnih naprav morate za zmanjšanje nevarnosti požara, električnega udara ter telesnih poškodb in materialne škode vedno upoštevati osnovne varnostne napotke, vključno z naslednjimi.

Opozorilo! Pri uporabi orodja morate upoštevati varnostne napotke. Za vašo osebno varnost in varnost ljudi v bližini pred začetkom dela preberite navodila za uporabo. Nato navodila shranite za uporabo tudi kasneje.

- ◆ Pred uporabo orodja natančno preberite ta navodila.
- ◆ Namen uporabe je opisan v teh navodilih. Uporaba kateregakoli pribora ali priključka ali način uporabe, ki v teh navodilih ni odobren ali opisan, lahko povzroči nevarnost telesnih poškodb.
- ◆ Shranite ta navodila za uporabo tudi v prihodnje.

Uporaba naprave

Pri uporabi naprave bodite vedno previdni.

- ◆ Vedno nosite zaščitna očala.
- ◆ Nikoli ne dovolite uporabe naprave otrokom ali ljudem, ki tega orodja ne poznajo.
- ◆ Preprečite, da bi otroci ali živali prišle v bližino naprave ali se dotaknile naprave ali električnega kabla.
- ◆ Če napravo uporabljate v bližini otrok, morate biti izjemno previdni in pozorni.
- ◆ Naprava ni namenjena uporabi s strani mladih ali neizkušenih oseb brez primerne nadzora.
- ◆ Ta naprava ni igrača in ni namenjena igri.
- ◆ Električno orodje uporabljajte samo podnevi ali pod močno umetno svetlobo.
- ◆ Uporabljajte samo na suhih krajih. Pazite, da se naprava ne zmoči.
- ◆ Naprave ne potopite v vodo.
- ◆ Ne odpirajte ohišja naprave. Znotraj naprave ni delov, ki bi jih lahko servisiral ali popravil uporabnik.
- ◆ Naprave ne uporabljajte v eksplozivnih okoljih, kjer se nahajajo vnetljive tekočine, plini ali prah.

- ◆ Za zmanjšanje nevarnosti poškodb vtikačev in napajalnih kablov nikoli ne izvlecite vtikača iz vtičnice z vlečenjem za kabel.

Varnost drugih ljudi

- ◆ Tega izdelka ne smejo uporabljati ljudje (tudi otroci) z zmanjšanimi fizičnimi, čutnimi ali mentalnimi sposobnostmi, s pomanjkljivim znanjem ali izkušnjami, razen če delajo pod nadzorstvom ali so prejeli napotke glede uporabe izdelka s strani osebe, ki je odgovorna za njihovo varnost.
- ◆ Potrebno je paziti, da se otroci ne bi igrali z napravo.

Ostale nevarnosti.

Pri uporabi orodja se lahko pojavijo dodatne nevarnosti, ki niso vključene v navedena opozorila. Te nevarnosti so lahko posledica nepravilne uporabe, dolgotrajne uporabe ipd.

Kljub uporabi ustreznih varnostnih ukrepov in varnostnih naprav se določenim nevarnostim ni mogoče izogniti. Mednje spadajo:

- ◆ Poškodbe zaradi stika z vrtljivimi/premičnimi deli.
- ◆ Poškodbe pri zamenjavi delov, rezil in pribora.

- ◆ Poškodbe zaradi dolgotrajne uporabe orodja. Če delate z orodjem daljše časovne obdobje, poskrbite za redne odmore.

- ◆ Poškodbe sluha.
- ◆ Nevarnost za zdravje zaradi vdihavanja prahu, ki nastaja pri uporabi orodja (na primer: delo z lesom, posebej hrastovim, bukovim in s stiskalnicami).

Po uporabi

- ◆ Če naprave ne uporabljate, jo shranite v suhem, dobro prezračevanem prostoru izven dosega otrok.
- ◆ Otroci ne smejo imeti dostopa do shranjenih gospodinjskih aparatov.
- ◆ Če napravo shranite ali jo prevažate v avtomobilu, jo položite v prtlačnik ali jo privežite, tako da preprečite njen premik pri nenadnih spremembah v hitrosti ali smeri.

Preverjanja in popravila

- ◆ Pred uporabo preverite, ali so deli naprave poškodovani ali defektni. Preverite morebitne polomljene dele, poškodovana

stikala in druge pomanjkljivosti, ki bi lahko vplivale na delovanje naprave.

- ◆ Ne uporabljajte naprave, če je katerikoli njen del poškodovan ali defekten.
- ◆ Vse poškodovane ali defektne dele naj zamenja ali popravi pooblaščen servis.
- ◆ Nikoli ne poskušajte odstraniti ali zamenjati drugih delov razen delov, posebej navedenih v teh navodilih.

Uporaba napajalnega podaljška

Uporabite podaljšek napajalnega kabla, ki ustreza vhodni napetosti naprave (glejte tehnične podatke). Podaljšek kabla mora biti primeren za uporabo na prostem in ustrezno označen. Do 30 m debeline 1,5 mm² Podaljšek kabla HO5VV-F lahko uporabljate brez izgube delovnih karakteristik naprave. Pred uporabo preverite podaljšek kabla z ozirom na znake poškodb, obrabe in staranja. Zamenjajte podaljšek kabla, če je poškodovan ali defekten. Če uporabljate kolut, vedno do konca odvijte kabel.

Dodatni varnostni napotki za kosilnice za travo

Opozorilo! Elementi za rezanje trave se vrtijo tudi še potem, ko motor že ugasnete.

- ◆ Seznanite se s kontrolami in pravilnim načinom uporabe.
- ◆ Pred uporabo preverite morebitne znake poškodb, staranja ali obrabe na napajalnem kablu in podaljšku kabla. Če se kabel poškoduje med uporabo, nemudoma izklopite kabel iz omrežja. **NE DOTIKAJTE SE KABLA, DOKLER NE IZKLOPITE KABEL IZ OMREŽJA.**
- ◆ Ne uporabljajte naprave, če sta kabla poškodovana ali obrabljena.
- ◆ Nosite visoko in trdno obuvalo (škornje ali čevlje) za zaščito nog.
- ◆ Nosite dolge hlače.
- ◆ Pred uporabo naprave preverite, ali je pot, po kateri boste kosili, očiščena vejic, žic in drugih podobnih ovir.
- ◆ Napravo uporabljajte samo v pokončnem položaju z nitko za rezanje v bližini tal. Nikoli ne

vključite naprave v katerem koli drugem položaju.

- ◆ Med uporabo naprave se premikajte počasi. Zavedajte se, da je sveže pokošena trava vlažna in spolzka.
- ◆ Ne delajte na strmih bregovih. Delajte prečno preko strmin, ne navzgor ali navzdol.
- ◆ Nikoli ne prečkajte peščenih poti ali cest, če naprava deluje.
- ◆ Nikoli se ne dotikajte rezalne nitke, če je naprava vključena.
- ◆ Orodja nikoli ne odlagajte, dokler se rezalna nitka popolnoma ne ustavi.
- ◆ Uporabljajte samo pravilno vrsto nitke. Nikoli ne uporabljajte kovinske nitke ali ribiške vrvice.
- ◆ Pazite, da se ne dotaknete rezila nitke.
- ◆ Pazite, da se napajalni kabel nahaja stran od nitke. Vedno bodite pozorni na položaj nitke.
- ◆ Vedno držite roke na varni oddaljenosti od nitke, še posebej, ko vključite motor.
- ◆ Pred uporabo naprave in po vsakem udarcu z napravo preverite morebitne znake

obrade ali poškodbe in popravite napravo, če je potrebno.

- ◆ Nikoli ne delajte z napravo, če so pokrovi poškodovani ali če niso nameščeni.
- ◆ Pazite, da se ne boste poškodovali z mehanizmom za rezanje nitke. Ko povlečete novo odrezano nitko, vedno vrnite napravo v prvotni normalni delovni položaj, preden vključite motor.
- ◆ Prezračevalne odprtine morajo biti vedno očiščene in brez ostankov smeti.
- ◆ Ne uporabljajte kosilnice z nitjo (za oblikovanje trate), če sta kabla poškodovana ali obrabljeni.
- ◆ Podaljšek kabla naj bo na varni oddaljenosti od nitke.

Nalepke na napravi

Na napravi se nahajajo naslednji opozorilni znaki:



Preberite navodila pred začetkom uporabe.



Med delom s tem orodjem nosite zaščitna očala ali naušnike.



Med delom s tem orodjem nosite zaščito za sluh.



Vedno izvlecite vtikač iz vtičnice pred začetkom preverjanja poškodovanega kabla. Ne uporabljajte kosilnice za obrezovanje trave, če je kabel poškodovan.



Bodite pozorni na odletavajoče predmete. Ljudje v okolici naj se odmaknejo na varno razdaljo od območja rezanja.



Električnega orodja ne izpostavljajte dežju ali vlagi.



Direktiva 2000/14/EC za zajamčeno zvočno moč.

Električna varnost



To orodje je dvojno izolirano in zato ni potrebna nikakršna ozemljitev. Vedno preverite, ali napetost vira napajanja ustreza tisti, ki je navedena na podatkovni plošči.

- ◆ Če je napajalni kabel poškodovan, naj ga iz varnostnih razlogov zamenja proizvajalec ali pooblaščen BLACK+DECKERjev servisni center.
- ◆ Električno varnost lahko še izboljšate s pomočjo 30 mA naprave za zaščito pred uhajanjem tokom (RCD) z visoko stopnjo občutljivosti.

Značilnosti

Ta naprava vključuje nekatere ali vse od naslednjih značilnosti:

1. Vklopno/izklopno stikalo
2. Držaj
3. Zavora za kabel
4. Napajalna vtičnica
5. Drugi ročaj
6. Pokrov
7. Rezilo za rezanje nitke
8. Nitka za rezanje trave
9. Ohišje za kolut
10. Glava

Sestava

Opozorilo! Pred sestavljanjem se prepričajte, da je orodje izklopljeno in odklopljeno iz napajanja.

Montaža drugega ročaja (sl. A) (samo GL310 in GL360)

- ◆ Potisnite drugi ročaj (5) na glavni ročaj (2) v smeri navzgor.
- ◆ Pritrdite drugi ročaj z dvema priloženima vijakoma.

Montaža pokrova (sl. B)

- ◆ Postavite pokrov na orodje, kot kaže ilustracija.
- ◆ Močno pritisnite na pokrov (6), tako da se zaskoči v ležišče.
- ◆ Pritrdite pokrov z vijakom.

Opozorilo! Nikoli ne uporabljajte orodja, če ni pokrov pravilno pritrjen.

Sprostitev nitke

Med transportom je nitka s trakom prilepljena na ohišje koluta.

- ◆ Odstranite trak, ki pritrjuje nitko (8) na ohišje koluta (9).

Priključitev orodja na električno omrežje (sl. C)

- ◆ Priključite ženski vtič ustreznega podaljška kabla na napajalno vtičnico (4).
 - ◆ Ovijte kabel skozi zavoro za kabel (3).
 - ◆ Vstavite napajalni vtikač v omrežno vtičnico.
- Za žične kable: Kabel mora biti ovit skozi zaporo za kabel, preden priključite vtikač na omrežno vtičnico.

Opozorilo! Podaljšek kabla mora biti primeren za uporabo na prostem.

Uporaba

Opozorilo! Orodje naj deluje s svojim lastnim temperom. Pazite, da ga ne boste preobremenili.

Vklop in izklop

- ◆ Orodje vključite, tako da stisnete sprožilno stikalo (1).
- ◆ Orodje izključite, tako da sprostite sprožilno stikalo.

Opozorilo! Nikoli ne poskušajte zakleniti sprožilnega stikala v vključenem položaju.

Priporočila za optimalno učinkovito uporabo

Splošno

- ◆ Za optimalne rezultate obrezujte samo suho travo.

Obrezovanje in oblikovanje trave

- ◆ Držite orodje, kot kaže ilustracija D.
- ◆ Narahlo nihajte z napravo s strani na stran.
- ◆ Če režete dolgo travo, delajte v korakih z začetkom zgoraj. Travo režite v krajših odsekih.
- ◆ Orodje držite stran od trdih predmetov in občutljivih rastlin.
- ◆ Nitka se bo obrabljala hitreje in potrebno jo bo pogosteje dodajati, če režete travo vzdolž pločnikov ali drugih grobih površin ali če režete debelejšo travo ali druge rastline.
- ◆ Hkrati z uporabo naprave se nitka krajša zaradi obrabe. Narahlo potrkajte z napravo ob tla med delovanjem, tako da se nitka podaljša.
- ◆ Če začne naprava delovati počasneje, zmanjšajte obremenitev.

Vstavljanje novega koluta nitke za rezanje (sl. E - F)

Nadomestni koluti so na voljo pri vašem BLACK+DECKER prodajalcu (kat. št. A6226).

- ◆ Pritiskajte na jezička (12) in odstranite pokrov koluta (13) iz ohišja (9).
- ◆ Odstranite prazen kolut (14) iz ohišja koluta.
- ◆ Odstranite zemljo ali travo iz pokrova koluta in iz ohišja.
- ◆ Vzemite nov kolut in odvijte približno 10 cm nitke.
- ◆ Povlecite nitko skozi ušesce (15).
- ◆ Potisnite kolut na pogonsko gred (16) in ga rahlo zavrtite, tako da "sede" na gred. Preverite, ali ni nitka zagozdena pod kolutom in ali iz ohišja gleda 10 cm nitke.
- ◆ Poravnajte jezičke (12) na pokrovu koluta z luknjami na ohišju (15).
- ◆ Potisnite pokrov na ohišje, tako da se varno zaskoči v ležišču.

Opozorilo! Če nitka štrli iz ohišja preko rezila (7), jo odrežite, tako da sega samo do rezila.

Navijanje nove nitke na prazen kolut (sl. G - I)

Na prazen kolut lahko navijete novo nitko. Nadomestne nitke so na voljo pri vašem BLACK+DECKER prodajalcu (kat. št. A6170 (25 m), A6046 (37,5 m) in A6171 (40 m).

- ◆ Odstranite prazen kolut iz naprave po zgornjem opisu.
- ◆ Odstranite vso preostalo nitko s koluta.
- ◆ Potisnite 2 cm nitke v eno od luknjic (17) na kolutu, kot kaže slika.
- ◆ Navijete nitko na kolut v smeri puščice (18). Nitko navijajte enakomerno in v plasteh. Ne križajte ali navijajte prečno preko koluta.
- ◆ Nitka naj sega približno 10 cm s koluta, na kolutu pa s prstom zadržujte nitko na mestu.
- ◆ Po napotkih zgoraj navijete vstavite kolut v napravo.

Opozorilo! Uporabljajte samo pravilno vrsto nitke BLACK+DECKER.

Zamenjava električnega napajalnega vtikača (samo Velika Britanija in Irska)

Če morate vgraditi nov napajalni vtičač:

- ◆ Star in neuporabni vtičač odvrzite v skladu z ustreznimi predpisi.
- ◆ Priključite rjavo žico na živi terminal (pod napestjo) v novem vtikaču.
- ◆ Priključite modro žico na nevtralni terminal.

Opozorilo! Na ozemljitveni terminal ne priključujte nobene žice. Upoštevajte napotke za namestitev vtikačev ustrezne kakovosti. Priporočena varovalka: 5 A.

Odpravljanje napak

Če naprava ne deluje pravilno, upoštevajte spodnje napotke. Če to ne odpravi težave, se posvetujte s servisom BLACK+DECKER.

Opozorilo! Pred nadaljevanjem dela izključite napravo.

Naprava deluje/teče počasi

- ◆ Preverite, ali se kolut neovirano vrti. Po potrebi previdno očistite.
- ◆ Preverite, ali nitka ne gleda več kot 11 cm iz ohišja koluta. Če je konec nitke daljši, ga odrežite, tako da seže do rezila.

Če podajanje nitke z udarjanjem ne deluje

- ◆ Pritiskajte na jezička in odstranite pokrov koluta iz ohišja.
- ◆ Povlecite nitko, dokler ne sega 11 cm iz ohišja. Če na kolutu ne ostane dovolj nitke, vstavite nov kolut po napotkih zgoraj.

- ◆ Poravnajte jezičke na pokrovu koluta z luknjami na ohišju.
- ◆ Potisnite pokrov na ohišje, tako da se varno zaskoči v ležišču.
- ◆ Če nitka štrli iz ohišja preko rezila, jo odrežite, tako da sega samo do rezila.

Če podajanje s trkom še vedno ne deluje ali če je nitka zagazdena, poskusite naslednje.

- ◆ Previdno očistite kolut in ohišje.
- ◆ Odstranite kolut in preverite, ali je vzmet na svojem mestu.
- ◆ Odstranite kolut in odvijte nitko, nato jo ponovno navijte enakomerno, kot je opisano zgoraj. Zamenjajte kolut po napotkih.

Vzdrževanje

Vaše BLACK+DECKER brezžično orodje je proizvedeno tako, da dolga leta deluje z minimalnim vzdrževanjem. Stalno in zadovoljivo delovanje je odvisno od pravilne skrbi za napravo in rednega čiščenja.

Opozorilo! Pred postopkom vzdrževanja vrvičnih/brezvrvičnih električnih orodij:

- ◆ Izključite napravo in jo izklopite iz omrežja.
- ◆ Ali izključite napravo in odstranite baterijo, če ima naprava ločeno baterijo.
- ◆ Ali do konca izpraznite baterijo, če je sestavni del orodja, nato orodje izključite.
- ◆ Pred čiščenjem izklopite polnilnik iz električnega omrežja. Polnilnik razen rednega čiščenja ne potrebuje nobenega vzdrževanja.
- ◆ Redno čistite prezračevalne reže v orodju in polnilniku s pomočjo mehke ščetke ali suhe krpe.
- ◆ Redno čistite ohišje motorja z vlažno krpo. Ne uporabljajte abrazivnega ali kemičnega čistila.

Skrb za okolje



Odpadke zbirajte ločeno. Tega izdelka ne smete zavreči skupaj z ostalimi gospodinjskimi odpadki.

Če ugotovite, da vaš BLACK+DECKER izdelek ne služi več svojemu namenu, ali se vam ne zdi več uporaben, ga ne zavrzite skupaj z ostalimi gospodinjskimi odpadki. Omogočite, da bo izdelek primeren za ločeno zbiranje.



Ločeno zbiranje rabljenih izdelkov in embalaže omogoča obnovo in ponovno uporabo materialov. Tovrstno ravnanje pa pripomore k preprečevanju onesnaženja okolja in manjši porabi naravnih virov.

Lokalni predpisi morda urejajo ločeno zbiranje električnih aparatov v gospodinjstvu, izdelek pa lahko

po izteku življenjske dobe odnesete tudi v zbirni center za odpadke oz. ga dostavite prodajalcu, ko kupite nov izdelek.

BLACK+DECKER vam nudi možnost zbiranja in obnove uporabljenih in iztrošenih izdelkov BLACK+DECKER, ko ti dosežejo konec svoje življenjske dobe. Če želite izkoristiti to možnost, prosimo, da izdelek po izteku življenjske dobe dostavite pooblaščenemu serviserju.

Lokacijo najbližjega pooblaščenega serviserja lahko ugotovite tako, da kontaktirate z lokalno BLACK+DECKERjevo pisarno, na naslov, ki je naveden v tem priročniku. Dodatno pa so seznam vseh pooblaščenih BLACK+DECKERjevih serviserjev in vsi podatki o poprodajnih storitvah na voljo na internetu: www.2helpu.com.

Tehnični podatki

		GL250	GL310	GL360
		Tip 1	Tip 1	Tip 1
Vhodna napetost	V _{izmenični tok}	230	230	230
Vhodna moč	W	250	300	350
Hitrost v praznem teku	min ⁻¹	11500	11500	11500
Teža	kg	1,3	1,6	1,6

Povprečna vrednost vibracij na roko v skladu z EN 786: = 7,5 m/s², negotovost (K) = 1,5 m/s².

L_{PA} (zvočni tlak) 80 dB(A), odstopanje (K) = 1,5 dB(A)

Izjava o skladnosti EC

DIREKTIVA O STROJIH
DIREKTIVA O ZUNANJEM HRUPU



GL250/GL310/GL360 - Kosilnica

Black & Decker izjavlja, da so izdelki, opisani pod "tehničnimi podatki" v skladu z: 2006/42/EC, EN 60335-1: 2012 +A11:2014, EN 60335-2-91:2003.

2000/14/EC, Kosilnica za obrezovanje trave,
L ≤ 50 cm, Dodatek VIII

KEMA Quality B.V., Utrechtseweg 310, 6802 ED
Arnhem, Nizozemska Notified Body ID No.: 0344

Nivo akustične moči v skladu 2000/14/EC

(Člen 12, Dodatek III, L ≤ 50 cm):

L_{WA} (izmerjena zvočna moč) 94 dB(A)
odstopanje (K) = 1,5 dB(A)

L_{WA} (zajamčena zvočna moč) 96 dB(A)
odstopanje (K) = 1,5 dB(A)

Izdelki so skladni tudi z direktivo 2004/108/ES (do 19.04.2016) 2014/30/EU (od 20.04.2016) in 2011/65/

EU. Za več informacij kontaktirajte Black & Decker na spodnjih naslovih ali pa se sklicujte na zadnjo stran navodil.

Podpisani je odgovoren za sestavo tehnične datoteke in daje to izjavo v korist Black & Deckerja.



R. Laverick
Engineering Manager
Black & Decker Europe
210 Bath Road, Slough
Berkshire, SL1 3YD
United Kingdom
15/08/2015

Garancija

Black & Decker na temelju svojega zaupanja v kakovost svojih izdelkov ponuja izredno garancijo. To garancijska izjava je dodatek in v nobenem primeru ne vpliva na vaše uzakonjene pravice. Garancija je veljavna znotraj ozemlja držav članic EU in na evropskem trgovinskem območju.

Če se Black & Deckerjev izdelek pokvari zaradi napake v materialu, izdelavi ali neustrezne skladnosti v 24 mesecih od dneva nakupa, Black & Decker jamči, da bo zamenjal okvarjene dele, popravil izdelke, ki so bili podvrženi normalni obrabi, ali zamenjal take izdelke ter tako poskrbel za čim manj težav za kupce, razen v naslednjih okoliščinah:

- ♦ Izdelek je bil v uporabi za namene obrti, za profesionalno uporabo ali za najem;
- ♦ Izdelek ni bil pravilno uporabljan ali vzdrževan;
- ♦ Izdelek je bil poškodovan zaradi tujih predmetov, snovi ali zaradi nezgod;
- ♦ Popravila so poskušali opraviti ljudje, ki niso pooblašteni serviserji Black & Deckerja.

Za garancijski zahtevek boste morali predložiti dokazilo o nakupu prodajalcu ali pooblaščenemu serviserju. Lokacijo najbližjega pooblaščenega serviserja lahko ugotovite tako, da kontaktirate z lokalno Black & Deckerjevo pisarno, na naslov, ki je naveden v tem priročniku. Dodatno pa so seznam vseh pooblaščenih Black & Deckerjevih serviserjev in vsi podatki o poprodajnih storitvah na voljo na internetu: **www.2helpU.com**.

Obiščite našo spletno stran

www.blackanddecker.co.uk ter registrirajte svoj novi BLACK+DECKERjev izdelek; obenem vas bomo tako lahko tudi obveščali o novih izdelkih in posebnih ponudbah. Nadaljnji podatki o BLACK+DECKERjevi znamki in ponudbi izdelkov so na voljo na **www.blackanddecker.co.uk**.

Namjena

Ovaj šišač trave BLACK+DECKER™ GL250, GL310, GL360 predviđen je za šišanje i završnu obradu rubova travnjaka te šišanje trave na skućenim mjestima. Ovaj je uređaj dizajniran isključivo za korisničku upotrebu.

Sigurnosne upute

Upozorenje! Tijekom korištenja uređaja napajanih iz električne mreže, uvijek se pridržavajte osnovnih sigurnosnih mjera, uključujući i sljedećih, kako biste smanjili rizik od požara, električnog udara, osobnih ozljeda i oštećivanja imovine.

Upozorenje! Tijekom upotrebe ovog uređaja potrebno je pridržavati se sigurnosnih pravila. Radi vaše sigurnosti i sigurnosti drugih osoba, prije upotrebe uređaja pročitajte ove upute. Ove upute spremite radi budućih potreba.

- ◆ Prije upotrebe uređaja pažljivo pročitajte cijeli priručnik.
- ◆ U ovom priručniku opisana je predviđena namjena. Upotreba bilo kojeg dodatnog dijela ili opreme, kao i izvođenje bilo kojih radnji pomoću ovog uređaja za radnje koje nisu opisane u ovom priručniku može stvoriti opasnost od osobnih ozljeda.
- ◆ Ovaj priručnik čuvajte radi budućih potreba.

Upotreba vašeg uređaja

Uvijek budite pažljivi tijekom upotrebe ovog uređaja.

- ◆ Uvijek koristite zaštitne naočale.
- ◆ Djeci i osobama koje nisu upoznate s uputama nikad ne dopuštajte upotrebu ovog uređaja.
- ◆ Ne dopustite djeci i životinjama da budu blizu radnog područja ili da dodiruju uređaj ili kabel napajanja.
- ◆ Potreban je poseban nadzor ako se uređaj upotrebljava u blizini djece.
- ◆ Ovaj uređaj nije namijenjen upotrebi od strane mlađih ili nestručnih osoba bez dodatnog nadzora.
- ◆ Ovaj uređaj ne smije se upotrebljavati kao igračka.
- ◆ Uređaj upotrebljavajte isključivo po danu ili uz dobro umjetno osvjetljenje.
- ◆ Upotrebljavajte samo na suhoj lokaciji. Nemojte dopustiti da uređaj bude natopljen vodom.
- ◆ Uređaj ne uranjajte u vodu.
- ◆ Ne otvarajte kućište. Unutar uređaja nema dijelova namijenjenih korisničkom servisiranju.

- ◆ Uređaj ne koristite u eksplozivnom okruženju, kao što je blizina zapaljivih tekućina, plinova ili prašine.
- ◆ Da biste smanjili rizik od oštećivanja utikača ili kabela, nikad ne povlačite za kabel kad utikač želite izvući iz utičnice.

Sigurnost drugih osoba

- ◆ Ovaj uređaj nije namijenjen upotrebi od strane osoba sa smanjenim fizičkim, osjetilnim ili mentalnim sposobnostima, uključujući i djecu, ili osoba s nedostatkom iskustva ili znanja, osim ako ih osoba zadužena za njihovu sigurnost nadzire ili im je pružila upute koje se odnose na sigurnu upotrebu uređaja.
- ◆ Djeca moraju biti pod nadzorom kako se ne bi igrala uređajem.

Stalno prisutni rizici.

Tijekom upotrebe alata mogu nastati dodatni stalno prisutni rizici, a koji nisu navedeni u priloženim sigurnosnim upozorenjima. Ti rizici mogu nastati uslijed nepravilne upotrebe, produljene upotrebe itd.

Čak i uz primjenu važećih sigurnosnih propisa i sigurnosnih uređaja,

određene stalno prisutne rizike nije moguće izbjeći, a to su:

- ◆ Ozljede prouzrokovane dodirivanjem rotirajućih/pokretnih dijelova.
- ◆ Ozljede prouzrokovane tijekom promjene dijelova, oštrica ili dodatne opreme.
- ◆ Ozljeda prouzrokovane produljenom upotrebom alata. Radite redovne pauze tijekom korištenja bilo kojeg alata tijekom duljih razdoblja.
- ◆ Oštećenje sluha.
- ◆ Opasnosti po zdravlje uslijed udisanja prašine nastale tijekom korištenja alata (npr. tijekom rada s drvom, pogotovo hrastovinom, bukovinom i ivericom).

Nakon upotrebe

- ◆ Kad nije u upotrebi, uređaj se mora pospremiti na suho i dobro prozračeno mjesto, izvan dosega djece.
- ◆ Djeca ne bi smjela imati pristup spremljenim uređajima.
- ◆ Kad se uređaj čuva ili prevozi u vozilu, potrebno ga je smjestiti u prtljažnik ili spriječiti njegovo pomicanje uslijed naglih promjena u brzini i smjeru kretanja vozila.

Pregledi i popravci

- ◆ Prije upotrebe provjerite uređaj radi mogućih oštećenja ili neispravnih dijelova. Provjerite radi mogućih polomljenih dijelova ili bilo kojih drugih stanja koja bi mogla utjecati na rad uređaja.
- ◆ Ne upotrebljavajte uređaj ako je bilo koji dio oštećen ili neispravan.
- ◆ Neka bilo koje oštećene ili neispravne dijelove popravi ili zamijeni ovlašteni serviser.
- ◆ Nikad ne pokušavajte uklanjati ili mijenjati bilo koje dijelove osim onih koji su navedeni u ovom priručniku.

Upotreba produžnog kabela

Uvijek upotrijebite odobren produžni kabel koji je pogodan za ulaznu snagu ovog uređaja (pogledajte tehničke podatke). Produžni kabel mora biti pogodan za upotrebu na otvorenom i odgovarajuće označen. Duljina do 30 m i presjek 1,5 mm² HO5VV-F produžnog kabela može se upotrijebiti bez gubitka na performansama proizvoda. Prije upotrebe provjerite produžni kabel radi znakova oštećenja, habanja ili starenja. Zamijenite produžni kabel ako je oštećen ili

neispravan. U slučaju upotrebe kabela na kolutu, kabel uvijek u cijelosti odmotajte.

Dodatne sigurnosne upute za rezače trave

Upozorenje! Rezni elementi nastavljaju s vrtnjom i nakon isključivanja motora.

- ◆ Upoznajte se s kontrolama i pravilnom upotrebom uređaja.
- ◆ Prije upotrebe provjerite kabel napajanja i produžni kabel radi mogućih znakova oštećenja, starenja i trošenja. Ako se kabel ošteti tijekom upotrebe, kabel smjesta odvojite od izvora električnog napajanja. **NE DODIRUJTE KABEL DOK NE PREKINETE NJEGOVO NAPAJANJE.**
- ◆ Uređaj ne upotrebljavajte ako su kabeli oštećeni ili istrošeni.
- ◆ Obujte visoke i zatvorene cipele ili čizme kako biste zaštitili stopala.
- ◆ Obucite hlače s dugim nogavicama kako biste zaštitili noge.
- ◆ Prije upotrebe uređaja provjerite da na mjestima rezanja nema štapova, kamenja, žice i drugih prepreka.

- ◆ Uređaj upotrebljavajte samo u uspravnom položaju, pri čemu rezna nit mora biti blizu tla. Uređaj nikad ne uključujte u bilo kojem drugom položaju.
- ◆ Polako se krećite tijekom upotrebe uređaja. Budite na oprezu jer svježje odrezana trava je vlažna i kliska.
- ◆ Ne radite na strmim kosinama. Radite poprečno na smjer kosine, nikako gore-dolje.
- ◆ Nikad ne prelazite preko šljunčanih staza ili cesta dok je uređaj uključen.
- ◆ Nikad ne dodirujte reznu nit dok je uređaj pokrenut.
- ◆ Uređaj nikad ne odlažite dok se kretanje rezne niti u cijelosti ne prekine.
- ◆ Upotrebljavajte isključivo odgovarajuću vrstu rezne niti. Nikad ne upotrebljavajte metalnu reznu nit ili ribolovne niti.
- ◆ Pazite da ne dodirujete oštricu za skraćivanje rezne niti.
- ◆ Pazite da kabel napajanja bude udaljen od rezne niti. Uvijek imajte na umu položaj kabela.
- ◆ U svakom trenutku ruke i noge držite podalje od rezne niti, posebice prilikom uključivanja motora.
- ◆ Prije korištenja uređaja i nakon bilo kakvog udarca provjerite radi znakova habanja ili oštećenja i po potrebi popravite.
- ◆ Uređaj nikad ne upotrebljavajte ako su štitnici oštećeni ili nisu postavljeni.
- ◆ Budite na oprezu kako se ne bi ozlijedili od bilo kojeg ugrađenog elementa za skraćivanje duljine rezne niti. Nakon produljivanja rezne niti uređaj uvijek vratite u njegov normalni radni položaj prije ponovnog uključivanja.
- ◆ Uvijek se pobrinite da su otvori za prozračivanje čisti od otpada.
- ◆ Rezač trave ne upotrebljavajte ako su kabeli oštećeni ili istrošeni.
- ◆ Produžne kabele držite podalje od reznih elemenata.

Oznake na uređaju

Na uređaju su prisutni sljedeći simboli upozorenja:



Prije upotrebe pročitajte priručnik.



Tijekom upotrebe ovog uređaja koristite zaštitne naočale.



Tijekom upotrebe ovog uređaja koristite odgovarajuću zaštitu za sluh.



Uvijek odvojite utikač iz električne utičnice prije pregledavanja oštećenog kabela. Ne koristite rezač ako je kabel oštećen.



Pazite na leteće predmete. Promatrače držite podalje od područja rezanja.



Uređaj ne izlažite kiši ili visokoj vlazi.



Zajamčena zvučna snaga prema Direktivi 2000/14/EC.

Zaštita od električne struje



Ovaj uređaj raspolaže dvostrukom izolacijom i žica uzemljena nije potrebna. Uvijek provjerite odgovara li električno napajanje naponu navedenom na opisnoj oznaci.

- ◆ Ako je kabel za napajanje oštećen, potrebno je da ga zamijeni proizvođač ili ovlaštenu servis tvrtke BLACK+DECKER, radi izbjegavanja opasnosti.
- ◆ Električna sigurnost može se dodatno poboljšati korištenjem uređaja za rezidualnu struju (RCD) jačine 30 mA i visoke osjetljivosti.

Značajke

Ovaj uređaj sadrži neke ili sve od sljedećih značajki:

1. Prekidač uključivanja/isključivanja
2. Rukohvat
3. Držač kabela
4. Priključnica napajanja
5. Drugi rukohvat
6. Štitnik
7. Oštrice za skraćivanje rezne niti
8. Rezna nit
9. Kućište svitka
10. Glava

Sklopavanje

Upozorenje! Prije sklapanja provjerite je li alat isključen i odvojen od električnog napajanja.

Postavljanje drugog rukohvata (crtež A) (samo na modelima GL310 i GL360)

- ◆ Drugi rukohvat (5) klizno postavite na glavni rukohvat (2) pomicanjem prema gore.
- ◆ Drugi rukohvat osigurajte u njegovom ležištu pomoću dva isporučena vijka.

Postavljanje štitnika (crtež B)

- ◆ Štitnik postavite na alat kako je prikazano na crtežu.
- ◆ Čvrsto potisnite štitnik (6) dok ne sjedne u ležištu uz klikajući zvuk.
- ◆ Štitnik osigurajte vijkom.

Upozorenje! Alat nikad ne upotrebljavajte ako štitnik nije pravilno postavljen.

Oslobađanje rezne niti

Tijekom transporta, rezna nit je zalijepljena vrpcom u kućištu svitka.

- ◆ Uklonite vrpcu koja reznu nit (8) pridržava za kućište svitka (9).

Priključivanje alata na električno napajanje (crtež C)

- ◆ Ženski utikač odgovarajućeg produžnog kabela priključite u priključnicu napajanja (4).
- ◆ Kabel oblikujte u petlju i provucite kroz držač kabela (3).
- ◆ Utikač priključite u električnu utičnicu.

Kod uređaja s kabelom: Pobrinite se da je petlja kabela postavljena na držač kabela prije priključivanja utikača u električnu utičnicu.

Upozorenje! Produžni kabel mora biti pogodan za upotrebu na otvorenom.

Korištenje

Upozorenje! Neka alat radi svojim tempom. Ne opterećujte alat.

Uključivanje i isključivanje

- ◆ Za uključivanje alata stisnite prekidač (1).
- ◆ Za isključivanje alata otpustite prekidač.

Upozorenje! Prekidač nikad ne pokušavajte blokirati u uključenom položaju.

Savjeti za optimalnu upotrebu

Općenito

- ◆ Da biste postigli optimalne rezultate podrezivanja, režite samo suhu travu.

Šišanje

- ◆ Alat pridržavajte kako je prikazano na crtežu D.
- ◆ Rezač pomoćite s jedne na drugu stranu.
- ◆ Kad režete visoku travu, radite postepeno od vrha. Režite manje duljine.
- ◆ Alat držite podalje od čvrstih predmeta i njezinih biljaka.
- ◆ Rezna nit trošit će se brže i trebat će je više odmatati ako se rezanje izvodi uzduž staza ili drugih abrazivnih površina, ili ako se reže čvršći korov.
- ◆ Tijekom korištenja rezača nit će se skraćivati uslijed trošenja. Nježno udarite uređajem o tlo dok je uključen i nit će se odmotati.
- ◆ Ako alat počne raditi usporeno, smanjite opterećenje.

Postavljanje novog svitka s reznom niti (crteži E - F)

Zamjenski svitci s reznom niti dostupni su kod vašeg BLACK+DECKER prodavača (kat. br. A6226).

- ◆ Držite pritisnutim jezičke (12) i uklonite poklopac svitka (13) s kućišta (9).
- ◆ Uklonite prazni svitak (14) iz kućišta svitka.
- ◆ Uklonite bilo kakvu nečistoću ili travu iz kućišta ili poklopca svitka.
- ◆ Uzmite novi svitak i odmotajte približno 10 cm rezne niti.
- ◆ Reznu nit provedite kroz otvor (15).
- ◆ Svitak pritisnite na pogonsku osovinu (16) i lagano zakrećite dok se u potpunosti ne namjesti. Pobrinite se da rezna nit nije zaglavljena ispod svitka i da iz kućišta izlazi 10 cm niti.
- ◆ Poravnajte jezičke (12) na poklopcu svitka s otvorima na kućištu (15).
- ◆ Pritisnite poklopac na kućište dok čvrsto ne legne u ležištu uz klikajući zvuk.

Upozorenje! Ako duljina rezne nit prelazi oštricu za skraćivanje (7), odrežite je tako da jedva dolazi u dodir s oštricom.

Namatanje nove rezne niti na prazni svitak (crteži G - I)

Na prazni svitak možete namotati novu reznu nit. Zamjenska pakiranje rezne niti dostupna su kod vašeg BLACK+DECKER prodavača (kat. br. A6170 (25 m), A6046 (37,5 m) i A6171 (40 m)).

- ◆ Uklonite prazni svitak iz alata kako je prethodno opisano.
- ◆ Uklonite ostatak rezne niti sa svitka.
- ◆ Provucite 2 cm rezne niti kroz jedan od otvora (17) na svitku, kako je prikazano na crtežu.
- ◆ Namotajte reznu nit na svitak u smjeru strelice (18). Pobrinite se da nit namotate uredno i u slojevima. Ne namatajte križno.
- ◆ Ostavite slobodnih 10 cm niti i prstom pridržavajte nit u njezinom mjestu.
- ◆ Nastavite kako je prethodno opisano da biste svitak postavili u alat.

Upozorenje! Upotreblijavajte isključivo odgovarajuću vrstu BLACK+DECKER rezne niti.

Zamjena električnog utikača (samo za U.K. i Irsku)

Ako je potrebno postaviti novi električni utikač:

- ◆ Sigurno odbacite stari utikač.
- ◆ Smeđi vodič spojite na fazni priključak u novom utikaču.
- ◆ Plavi vodič spojite na neutralni priključak u utičnici.

Upozorenje! Na priključak uzemljenja nije potrebno ništa povezivati. Slijedite upute za ugradnju isporučene uz utikač dobre kvalitete. Preporučeni osigurač: 5 A.

Rješavanje problema

Ako vam se čini da vaš alat ne funkcionira pravilno, slijedite dolje opisane upute. Ako to ne riješi problem, kontaktirajte vašeg lokalnog servisnog zastupnika tvrtke BLACK+DECKER.

Upozorenje! Prije nego nastavite s uputama, alat isključite iz električnog napajanja.

Alat radi usporeno

- ◆ Provjerite može li se kućište svitka neometano okretati. Po potrebi pažljivo očistite.
- ◆ Provjerite da slobodni dio rezne niti koji izlazi iz kućišta svitka nije dulji od 11 cm. Ako duljina veća, odrežite je tako da jedva dolazi u dodir s oštricom za skraćivanje.

Odmatanje udarcem ne funkcionira

- ◆ Držite pritisnutim jezičke i uklonite poklopac svitka s kućišta.

- ◆ Iz kućišta izvucite 11 cm rezne niti. Ako na svitku nema dovoljno rezne niti, postavite novi svitak kako je prethodno opisano.
- ◆ Poravnajte jezičke na poklopcu svitka s urezima na kućištu.
- ◆ Pritisnite poklopac na kućište dok čvrsto ne legne u ležištu uz klikajući zvuk.
- ◆ Ako duljina rezne niti prelazi oštricu za skraćivanje, odrežite je tako da jedva dolazi u dodir s oštricom.

Ako odmatanje udarcem i dalje ne funkcionira ili je svitak zaglavljnjen, pokušajte sljedeće:

- ◆ Pažljivo očistite poklopac i kućište svitka.
- ◆ Uklonite svitak i provjerite je li opruga u svom mjestu.
- ◆ Uklonite svitak i odmotajte reznu nit, a zatim je uredno namotajte kako je prethodno opisano. Svitak ponovo postavite kako je opisano.

Održavanje

Vaš BLACK+DECKER žični/akumulatorski električni uređaj/alat projektiran za dugotrajnu upotrebu uz minimalna održavanja. Nprekinuta i zadovoljavajuća upotreba ovisi o pravilnoj brizi i redovnom čišćenju alata/uređaja.

Upozorenje! Prije izvođenja bilo kakvih radova održavanja na žičnom/akumulatorskom električnom alatu:

- ◆ Isključite uređaj/alat i odvojite ga iz utičnice.
- ◆ Ili, isključite uređaj/alat i uklonite akumulator ako je akumulator poseban dio.
- ◆ Ili, u cijelosti ispraznite akumulator ako je integralan dio i potom isključite uređaj/alat.
- ◆ Prije čišćenja punjača odvojite ga od električnog napajanja. Vaš punjač ne zahtjeva nikakvo održavanje osim redovnog čišćenja.
- ◆ Utores za prozračivanje na alatu/uređaju i punjaču redovno čistite mekim kistom ili suhom krpom.
- ◆ Kućište motora redovno čistite vlažnom krpom. Ne upotrebljavajte abraziva ili sredstva za čišćenje na osnovi otapala.

Zaštita okoliša



Odvojeno prikupljajte. Ovaj proizvod ne smije se odbacivati kao uobičajeni otpad iz kućanstva.

Ako jednog dana ustanovite da je vaš BLACK+DECKER proizvod potrebno zamijeniti ili ako za njime više nemate potrebe, ne odbacujte ga kao uobičajeni otpad iz kućanstva. Osigurajte da se ovaj proizvod pripremi za odvojeno prikupljanje.



Odvojeno prikupljanje rabljenih proizvoda i pakiranja omogućava recikliranje i ponovnu upotrebu materijala. Ponovna upotreba materijala pomaže sprečavanju zagađivanja okoliša i smanjuje potražnju za sirovinama.

Lokalni propisi mogu pružiti sredstva za odvojeno prikupljanje električnih proizvoda iz kućanstva, na mjestima lokalnih odlagališta otpada ili putem prodavača kod kojeg ste kupili ovaj proizvod.

Tvrtka BLACK+DECKER pruža sredstva za prikupljanje i recikliranje BLACK+DECKER proizvoda nakon što su dostigla kraj svog životnog vijeka. Da biste iskoristili prednosti ove usluge, molimo vas da vaš proizvod vratite bilo kojem ovlaštenom servisnom agentu koji izvodi prikupljanja u naše ime.

Lokaciju vama najbližeg ovlaštenog servisnog agenta možete provjeriti kontaktiranjem vašeg lokalnog ureda tvrtke BLACK+DECKER, na adresi navedenoj u ovom priručniku. Dodatno, potpuni popis ovlaštenih BLACK+DECKER servisa i potpuni detalji o našim uslugama nakon prodaje i kontaktima, dostupni su putem Interneta na adresi: www.2helpU.com.

Tehnički podaci

		GL250	GL310	GL360
		Tip 1	Tip 1	Tip 1
Ulazni napon	V _{AC}	230	230	230
Ulazna snaga	W	250	300	350
Brzina bez opterećenja	min ⁻¹	11500	11500	11500
Težina	kg	1,3	1,6	1,6

Vrijednost vibracija tijekom nošenja kod šake/ruke prema EN 786: = 7,5 m/s², neodređenost (K) = 1,5 m/s².

L_{PA} (zvučni tlak) 80 dB(A), neodređenost (K) = 1,5 dB(A)

EU izjava o usklađenosti

DIREKTIVA O STROJEVIMA
DIREKTIVA O BUCI NA OTVORENOM



GL250/GL310/GL360 – Šišač trave

Tvrtka Black & Decker izjavljuje da su donji proizvodi opisani u odjeljku "tehnički podaci" u skladu sa sljedećim propisima: 2006/42/EC, EN 60335-1:2012 +A11:2014, EN 60335-2-91:2003.

2000/14/EC, Rezač trave, L ≤ 50 cm, Dodatak VIII KEMA Quality B.V., Utrechtseweg 310, 6802 ED Arnhem, Nizozemska Nadležno tijelo ID br.: 0344

Razina zvučne snage prema 2000/14/EC (Članak 12, Dodatak III, $L \leq 50$ cm):
 L_{WA} (izmjerena zvučna snaga) 94 dB(A)
neodređenost (K) = 1,5 dB(A)
 L_{WA} (zajamčena zvučna snaga) 96 dB(A)
neodređenost (K) = 1,5 dB(A)

Ovi su proizvodi također usklađeni sa smjernicom 2004/108/EC (do 19.4.2016.), 2014/30/EU (od 20.4.2016.) i 2011/65/EU. Za dodatne informacije kontaktirajte tvrtku Black & Decker putem sljedeće adrese ili pogledajte prilog pri kraju priručnika.

Dolje potpisani je odgovoran za usklađenost tehničke dokumentacije i ovu izjavu iznosi u ime tvrtke Black & Decker.



R. Laverick
Engineering Manager
Black & Decker Europe
210 Bath Road, Slough
Berkshire, SL1 3YD
United Kingdom
15/08/2015

adresi navedenoj u ovom priručniku. Dodatno, potpuni popis ovlaštenih Black & Decker servisa i potpuni detalji o našim uslugama nakon prodaje i kontaktima, dostupni su putem Interneta na adresi: **www.2helpU.com**.

Posjetite našu web-lokaciju **www.blackanddecker.co.uk** kako biste registrirali svoj novi BLACK+DECKER proizvod i bili u tijeku s najnovijim proizvodima i posebnim ponudama. Dodatne informacije o tvrtki BLACK+DECKER i našem rasponu proizvoda dostupne su na lokaciji **www.blackanddecker.co.uk**.

Jamstvo

Tvrtka Black & Decker sigurna je u kvalitetu svojih proizvoda i nudi natprosječno jamstvo. Ova izjava o jamstvu je dodatak vašim zakonskim pravima i na koji način ih ne narušava. Ovo jamstvo valjano je na području država članica Europske unije i Europske zone slobodnog trgovanja.

Ako vaš Black & Decker proizvod postane neispravan uslijed nepravilnosti u njegovom materijalu, izradi ili nedostatku udobnosti, unutar 24 mjeseci od dana kupnje, tvrtka Black & Decker jamči zamjenu neispravnih dijelova, popravak dijelova izloženih znatnom habanju i trošenju ili zamjenu takvih proizvoda kako bi se osiguralo najmanje neugodnosti za našeg kupca, osim ako je:

- ◆ Proizvod bio korišten u trgovanju, profesionalnoj upotrebi ili u svrhu unajmljivanja.
- ◆ Proizvod je bio izložen nepravilnoj upotrebi ili je zanemaren.
- ◆ Proizvod pretrpio značajna oštećenja izazvana stranim predmetima, tvarima ili u nezgodi.
- ◆ Popravke pokušao izvoditi bilo tko osim ovlaštenog servisnog osoblja ili servisnog osoblja tvrtke Black & Decker.

Da biste potraživali jamstvo, prodavaču ili ovlaštenom serviseru morate predočiti dokaz kupnje. Lokaciju vama najbližeg ovlaštenog servisnog agenta možete provjeriti kontaktiranjem vašeg lokalnog ureda tvrtke Black & Decker, na

JAMSTVENA IZJAVA

- ◆ Jamčimo da navedeni proizvod koji smo isporučili nema nedostataka ili grešaka u konstrukciji ili tvorničkoj montaži.
- ◆ Jamstveni rok je 24 mjeseci od dana kupnje. Jamčimo da će navedeni proizvod koji smo isporučili u jamstvenom roku ispravno funkcionirati kod normalne upotrebe ukoliko će se korisnik pridržavati priloženih uputa o uporabi.
- ◆ Jamčimo da je za isporučeni proizvod osigurano servisno održavanje i potrebni rezervni dijelovi u toku 7 godina od datuma kupnje.
- ◆ Obvezujemo se na zahtjev imatelja jamstvenog lista podnesenog u jamstvenom roku, o svom trošku osigurati otklanjanje kvarova i nedostataka proizvoda koji proizlaze iz nepodudarnosti stvarnih sa propisanim, odnosno deklariranim karakteristikama kvalitete proizvoda. Popravak se obvezujemo izvršiti u roku od 45 dana od dana prijave kvara. Ako proizvod ne popravimo u tom roku obvezujemo se zamijeniti ga novim ili vratiti uplaćenu svotu.
- ◆ Jamstvo vrijedi uz predočenje originalnog računa prodavatelja, te ispravno ispunjenog i ovjerenog pečatom prodavatelja jamstvenog lista.
- ◆ Troškove prijevoza odnosno prijenosa proizvoda koji nastaju pri popravku odnosno njegovoj zamjeni u garantnom roku snosi nositelj jamstva. Bez obzira na način dostave ovlaštenom servisu, kupac je obavezan podignuti proizvod po izvršenom servisnom popravku i isto potvrditi svojim potpisom.
- ◆ Nepravilnosti koje su nastale nestručnim rukovanjem, rukovanjem suprotnim navedenim u uputama ili mehaničkim oštećenjem isključene su iz jamstva.
- ◆ Proizvod ne smije biti prethodno otvaran ili popravljan od strane neovlaštenih osoba.
- ◆ Ako popravak traje duže od 14 dana, jamstveni rok se produžuje za trajanje servisa.

RADOVI I DIJELOVI KOJI IDU NA TERET JAMSTVA

- ◆ Kvarovi nastali greškom prilikom tvorničkog sklapanja i pakiranja
- ◆ Puknuća lomovi dijelova strojeva i alata proizročeni nekvalitetnim materijalom tj. tvorničkom greškom.
- ◆ Indirektni kvarovi uzrokovani točkom 2.
- ◆ Kvarovi nastali odmah po puštanju stroja/uređaja u rad

RADOVI I DIJELOVI KOJI NISU PREDMET JAMSTVA

1. Oštećena i kvarovi nastali:
 - ◆ Prilikom nepravilnog sastavljanja uređaja od strane kupca
 - ◆ Nepravilnim rukovanjem i nenamjenskim korištenjem
 - ◆ Korištenjem neadekvatnih goriva, maziva, napona, opterećenja
 - ◆ Servisiranjem ili rastavljanjem uređaja od strane neovlaštenih osoba
2. Dijelovi koji spadaju u potrošni materijal:
 - ◆ Kvarovi nastali nedovoljnim održavanjem ili servisiranjem
 - ◆ Kvarovi nastali radi preopterećivanja ili pregrijavanja uređaja ili njihovih sastavnih dijelova

TIP PROIZVODA:	
Prodajno mjesto:	Pečat:
Datim prodaje:	Potpis:

NOSITELJ JAMSTVA: LIKOS d.o.o. Karlovačka cesta 2E, 10020 Zagreb
 Uvoznik: LIKOS d.o.o. Karlovačka cesta 2E, 10020 Zagreb, tel: 01 6539 875

CENTRALNI SERVIS: LIKOS d.o.o. Karlovačka cesta 2E, 10020 Zagreb
 TELEFON SERVIS: 01 65 39 875

VAŽNO:

Za sva pitanja vezana za stavljanje alata u funkciju, način dostave i povrat alata po izvršenom popravku, te ostala servisna ili tehnička pitanja, obavezno kontaktirajte servis na telefon 01 6539 875, u uredovno vrijeme radnim danom od 8.00 – 12.00 h

Namena

Vaš BLACK+DECKER GL250, GL310, GL360 trimer je konstruisan za potkresivanje ivica travnjaka i za sečenje trave u ograničenim prostorima. Ovaj aparat je namenjen samo za privatnu upotrebu.

Sigurnosna uputstva

Upozorenje! Pri korišćenju uređaja sa mrežnim napajanjem neophodno je pridržavati se osnovnih sigurnosnih mera predostrožnosti, uključujući i one navedene u nastavku, kako bi se smanjila opasnost od požara, električnog udara, telesnih povreda i materijalnih šteta.

Upozorenje! Pri korišćenju ove mašine moraju se poštovati bezbednosna pravila. Radi svoje bezbednosti i bezbednosti posmatrača, obavezno pročitajte ova uputstva pre uključivanja mašine. Sačuvajte ova uputstva za kasnije potrebe.

- ◆ Pre nego što počnete da koristite ovaj aparat, pažljivo pročitajte ovo uputstvo za upotrebu.
- ◆ Namena je opisana u ovom uputstvu za upotrebu. Upotreba bilo kakvih dodatnih pribora ili priključaka ili vršenje bilo koje druge operacije ovim uređajem koja nije preporučena u ovom uputstvu za upotrebu može izazvati opasnost od fizičkih povreda.

- ◆ Sačuvajte ovo uputstvo za upotrebu za kasnije potrebe.

Korišćenje vašeg aparata

Uvek budite pažljivi kada koristite ovaj uređaj.

- ◆ Uvek nosite zaštitne naočare.
- ◆ Nikad ne dozvoljavajte da ovu mašinu koriste deca ili ljudi koji nisu upoznati sa ovim uputstvima.
- ◆ Ne dozvoljavajte da deca ili životinje prilaze radnom području ili dodiruju uređaj ili kabl za napajanje.
- ◆ Neophodan je neprekidan nadzor kada se uređaj koristi u blizini dece.
- ◆ Ovaj uređaj nije predviđen za korišćenje od strane mladih ili nemoćnih lica bez nadzora.
- ◆ Ovaj uređaj se ne sme koristiti kao igračka.
- ◆ Aparat koristite samo po dnevnom svetlu ili sa dobrom veštačkom rasvetom.
- ◆ Koristiti samo na suvom mestu. Ne dozvolite da se uređaj pokvasi.
- ◆ Ne uranjajte aparat u vodu.
- ◆ Ne otvarajte kućište. Unutra se ne nalaze delovi koje može da servisira korisnik.

- ◆ Ne uključujte aparat u eksplozivnim atmosferama, na primer u prisustvu zapaljivih tečnosti, gasova ili prašine.
- ◆ Da biste smanjili opasnost od oštećenja utikača ili kablova, nikad ne vucite kabl da biste izvukli utikač iz utičnice.

Bezbednost drugih osoba

- ◆ Ovaj alat nije namenjen da ga koriste lica (uključujući i decu) sa ograničenim fizičkim, senzoričkim ili mentalnim sposobnostima, ili neobučene ili neiskusne osobe, osim ako su pod nadzorom ili su dobile uputstva o upotrebi uređaja od osobe koja je zadužena za njihovu bezbednost.
- ◆ Deca se moraju nadzirati kako bi se osiguralo da se ne igraju sa uređajem.

Preostale opasnosti.

Pri radu sa ovim alatom mogu se javiti dodatni preostali rizici, koji možda nisu uvršteni u priloženim upozorenjima za bezbedan rad. Sledeći rizici mogu nastati zbog nenamenske upotrebe, produžene upotrebe itd.

I pored primene relevantnih bezbednosnih propisa i implementacije bez-

bednosnih uređaja, izvesne preostale opasnosti se ne mogu izbeći. To su:

- ◆ Povrede izazvane dodirivanjem rotirajućih/pokretnih delova.
- ◆ Povrede izazvane pri promeni delova, noževa ili pribora.
- ◆ Povrede izazvane dugotrajnom upotrebom alata. Ako sa bilo kojim alatom radite duže vreme, pobrinite se da redovno pravite pauze.
- ◆ Slabljenje sluha.
- ◆ Opasnosti po zdravlje izazvani udisanjem prašine koja se stvara pri korišćenju alata obrisati (ovaj alat nije namenjen za to).

Posle upotrebe

- ◆ Kada se ne koristi, uređaj treba čuvati na suvom mestu sa dobrom ventilacijom koje je van domašaja dece.
- ◆ Deca ne treba da imaju pristup odloženim aparatima.
- ◆ Kada se aparat skladišti ili transportuje u vozilu, treba ga osigurati tako da se spreči kretanje usled iznenadnih promena brzine ili smera.

Inspekcije i popravke

- ◆ Pre upotrebe proverite da li je aparat oštećen i da li ima

neispravne delove. Proverite da li ima polomljenih delova i da li postoji bilo koje drugo stanje koje može uticati na rad ovog aparata.

- ◆ Ne koristite aparat ako je neki deo oštećen ili neispravan.
- ◆ Bilo koje oštećene ili neispravne delove treba da popravi ili zameni ovlašćeni serviser.
- ◆ Nikad ne pokušavajte da uklonite ili zamenite bilo koji deo osim onog koji je naveden u ovom priručniku.

Korišćenje produžnog kabla

Uvek koristite odobreni produžni kabl koji je pogodan za napajanje ovog aparata (pogledajte tehničke podatke). Produžni kabl mora da bude pogodan za upotrebu na otvorenom prostoru i mora da nosi odgovarajuću oznaku. Do 30 m, od 1,5 mm² Može se koristiti HO5VV-F produžni kabl bez gubitka performansi proizvoda. Pre upotrebe, proverite da li na produžnom kablju postoje znakovi oštećenja, habanja i starenja. Zamenite produžni kabl ako je oštećen ili neispravan. Ako koristite kablovski kotur, uvek potpuno odmotajte kabl.

Dodatna sigurnosna uputstva za električne trimere za travu

Upozorenje! Rezni elementi rotiraju i nakon isključivanja motora.

- ◆ Upoznajte se sa kontrolama i pravilnim korišćenjem aparata.
- ◆ Pre upotrebe proverite da li na kablju za napajanje i produžnom kablju postoje znaci oštećenja, starenja ili habanja. Ako se kabl ošteti u toku korišćenja, odmah iskopčajte kabl iz napajanja. **NE DODIRUJTE KABL PRE NEGO ŠTO ISKOPČATE NAPAJSANJE.**
- ◆ Ne koristite aparat ako su kablovi oštećeni ili neispravni.
- ◆ Nosite zaštitne cipele ili čizme da biste zaštitili noge.
- ◆ Nosite dugačke pantalone da biste zaštitili noge.
- ◆ Pre korišćenja aparata proverite da li je putanja rezanja čista, odnosno očišćena od grančica, kamenja, žica i bilo kakvih drugih prepreka.
- ◆ Aparat koristite samo u uspravnom položaju tako da rezni najlon bude postavljen blizu tla. Nikad ne uključujte aparat u bilo kom drugom položaju.

- ◆ Polako se krećite kada koristite ovaj aparat. Imajte na umu da je sveže ošišana trava vlažna i klizava.
- ◆ Ne radite na strminama. Na strminama radite poprečno, a ne nagore i nadole.
- ◆ Nikad ne prelazite preko šljunkovitih staza ili puteva sa uključenim aparatom.
- ◆ Nemojte nikad da dodirujete rezni najlon dok aparat radi.
- ◆ Ne spuštajte aparat dok se rezni najlon potpuno ne zaustavi.
- ◆ Koristite samo odgovarajući tip reznog najlona. Nikad ne koristite metalnu nit ili strunu za pećanje.
- ◆ Pazite da ne dodirnete nož za sečenje najlona.
- ◆ Pobrinite se da električni kabl uvek držite dalje od reznog najlona. Uvek vodite računa o položaju kabla.
- ◆ Ruke i noge uvek postavite dalje od reznog najlona, naročito prilikom uključivanja motora.
- ◆ Pre korišćenja aparata i posle bilo kakvog udara proverite da li postoje znaci oštećenja ili habanja i popravite po potrebi.
- ◆ Nikad ne uključujte aparat sa oštećenim štitnicima ili bez montiranih štitnika.
- ◆ Pazite da se ne povredite bilo kojim uređajem koji je montiran za sečenje najlona. Nakon razvlačenja novog reznog najlona uvek vratite mašinu u normalni radni položaj pre nego što je uključite.
- ◆ Pobrinite se da ventilacioni prorezi budu uvek čisti i da se čiste od otpadaka.
- ◆ Ne koristite električni trimer za travu (trimmer za ivice) ako su kablovi oštećeni ili pohabani.
- ◆ Produžne kablove udaljite od reznih elemenata.

Nalepnice na aparatu

Na aparatu se nalaze sledeći simboli upozorenja:



Pročitati uputstvo pre rada sa ovim aparatom.



Nosite zaštitne naočare dok radite sa ovim aparatom.



Nosite odgovarajuću zaštitu za sluh dok radite sa ovim aparatom.



Uvek prvo izvucite utikač iz utičnice pre kontrolisanja da li je kabl oštećen. Nemojte da koristite električni trimer za travu ako je kabl oštećen.



Pazite se od letećih predmeta. Udaljite posmatrače iz zone rezanja.



Ne izlažite aparat kiši ili visokoj vlažnosti.



Garantovana snaga zvuka prema direktivi 2000/14/EC.

Električna bezbednost



Ovaj aparat je dvostruko izolovan; zato nije potreban kabl za uzemljenje. Uvek proverite da li napon izvora napajanja odgovara naponu na natpisnoj pločici uređaja.

- ◆ U slučaju da se kabl ošteti, mora ga zameniti proizvođač ili ovlašćeni BLACK+DECKER servisni centar da bi se izbegla opasnost.
- ◆ Električna bezbednost se može dodatno poboljšati korišćenjem visokoosetljive (30 mA) zaštitne FID sklopke.

Karakteristike

Ovaj uređaj sadrži neke ili sve sledeće delove:

1. Prekidač za uključivanje i isključivanje
2. Drška

3. Držač kabla
4. Priključak za napajanje
5. Druga drška
6. Štitnik
7. Nož za sečenje najlona
8. Rezni najlon
9. Kućište za kolut
10. Glava

Montaža

Upozorenje! Pre montaže se uverite da je alat isključen i da je utikač alata izvucen iz utičnice.

Pričvršćivanje druge drške (sl. A) (samo GL310 i GL360)

- ◆ Postavite drugu dršku (5) na glavnu dršku (2) tako da bude okrenuta nagore.
- ◆ Učvrstite drugu dršku na mesto pomoću dva priložena zavrtnja.

Postavljanje štitnika (sl. B)

- ◆ Štitnik montirajte na alat kao što je pokazano na slici.
- ◆ Snažno pritisnite štitnik (6) dok se ne uglavi na mesto (klik).
- ◆ Osigurajte štitnik pomoću zavrtnja.

Upozorenje! Nikad ne koristite alat bez pravilno postavljenog štitnika.

Oslobađanje reznog najlona

Rezni najlon je zalepljen selotejpom za kućište koluta radi transporta.

- ◆ Uklonite traku kojom je zalepljen rezni najlon (8) za kućište koluta (9).

Povezivanje alata na električnu mrežu (sl. C)

- ◆ Ženski konektor odgovarajućeg produžnog kabla utaknite na priključak za napajanje (4).
- ◆ Kabl sprovedite kroz držač kabla (3).
- ◆ Umetnite utikač u električnu utičnicu.

Kod uređaja sa opcijom namotavanja kabla: Uverite se da je kabl sproveden kroz držač kabla pre nego što priključite utikač u električnu utičnicu.

Upozorenje! Produžni kabl mora da bude pogodan za upotrebu na otvorenom prostoru.

Upotreba

Upozorenje! Pustite da alat radi svojim tempom. Ne preopterećujte ga.

Uključivanje i isključivanje

- ◆ Da uključite alat, pritisnite prekidač (1).
- ◆ Da isključite alat, pustite prekidač.

Upozorenje! Nikad ne pokušavajte da zaključate prekač kada je u uključenom položaju.

Saveti za optimalnu upotrebu

Opšta uputstva

- ◆ Da bi se postigli optimalni rezultati podrezivanja, podrežite samo travu koja nije mokra.

Podrezivanje

- ◆ Alat držite kao što je pokazano na sl. D.
- ◆ Trimer lagano pomerajte sa jedne na drugu stranu.
- ◆ Kada podrežujete dugačku travu, radite u fazama od vrha na dole. Pravite kratke rezove.
- ◆ Alat udaljite od tvrdih predmeta i osetljivih biljaka.
- ◆ Rezni najlon se brže haba i troši ako se rezanje vrši duž pločnika ili drugih abrazivnih površina ili ako se kosi gušći korov.
- ◆ Pri korišćenju trimera vremenom dolazi do skraćivanja niti usled habanja. Lagano lupnite uređaj o tlo tokom rada i najlon će se izvući.
- ◆ Ako alat počne sporije da radi, smanjite opterećenje.

Postavljanje novog koluta reznog najlona (sl. E - F)

Rezervne kolute reznog najlona možete nabaviti kod svog prodavca BLACK+DECKER proizvoda (kat. br. A6226).

- ◆ Pritisnite jezičke (12) i uklonite poklopac koluta (13) sa kućišta (9).
- ◆ Izvadite prazan kolut (14) iz kućišta koluta.
- ◆ Uklonite bilo kakvu prljavštinu i travu sa poklopca koluta i kućišta.
- ◆ Uzmite novi kolut i odmotajte približno 10 cm najlona.
- ◆ Rezni najlon provucite kroz ušicu (15).
- ◆ Postavite kolut na pogonsku osovinu (16) i polako okrećite dok se ne uglavi. Uverite se da rezni najlon nije zapleten ispod koluta i da iz kućišta viri 10 cm najlona.
- ◆ Poravnajte jezičke (12) na poklopcu koluta sa otvorima na kućištu (15).
- ◆ Pritisnite poklopac na kućištu dok se čvrsto ne uglavi na svom mestu.

Upozorenje! Ako rezni najlon štrči van noža za sečenje (7), odsecite ga tako da dopire do noža.

Namotavanje novog reznog najlona na prazan kolut (sl. G - I)

Možete da namotate novi rezni najlon na prazan kolut. Rezervna pakovanja reznog najlona možete nabaviti kod svog prodavca BLACK+DECKER

proizvoda (kat. br. A6170 (25 m), A6046 (37,5 m) i A6171 (40 m)).

- ◆ Skinite prazan kolut sa alata na gore opisani način.
- ◆ Skinite preostali rezni najlon sa koluta.
- ◆ Uvucite 2 cm reznog najlona u jedan od otvora (17) na kolutu, kao što je pokazano na slici.
- ◆ Namotajte rezni najlon na kolut u smeru strelice (18). Pobrnite se da najlon namotavate uredno i u slojevima. Ne ukrštajte ga.
- ◆ Ostavite oko 10 cm najlona da štrči iz koluta i pridržavajte ga prstom da bi ostao na mestu.
- ◆ Namestite kolut u alat na način koji je prethodno opisan.

Upozorenje! Koristite samo odgovarajući tip BLACK+DECKER reznog najlona.

Zamena utikača (samo Velika Britanija i Irska)

Ako treba namestiti novi mrežni utikač:

- ◆ Bezbedno zbrinite stari utikač.
- ◆ Braon provodnik povežite na kontakt za fazu u novom utikaču.
- ◆ Povežite plavi provodnik na neutralni kontakt.

Upozorenje! Ne treba povezivati kontakt za uzemljenje. Pratite uputstva koja se isporučuju uz utikače dobrog kvaliteta. Preporučeni osigurač: 5 A.

Otklanjanje smetnji

Ako vam se čini da alat ne funkcioniše pravilno, postupite na sledeći način. Ako to ne reši problem, kontaktirajte lokalnog ovlašćenog BLACK+DECKER serviseru.

Upozorenje! Pre nego što nastavite, izvucite utikač alata iz utičnice.

Aparat radi sporo

- ◆ Proverite da li kućište koluta može slobodno da rotira. Pažljivo ga očistite ako je potrebno.
- ◆ Proverite da li rezni najlon ne štrči više od 11 cm iz kućišta koluta. Ako štrči, odsecite ga tako da samo dopire do noža za sečenje najlona.

U slučaju da izvlačenje ne funkcioniše

- ◆ Pritisnite jezičke i uklonite poklopac koluta sa kućišta.
- ◆ Rezni najlon izvucite tako da štrči 11 cm iz kućišta. Ako rezni najlon na kolutu nedovoljan, postavite novi kolut reznog najlona kao što je objašnjeno.
- ◆ Poravnajte jezičke na poklopcu koluta sa otvorima na kućištu.
- ◆ Pritisnite poklopac na kućištu dok se čvrsto ne uglavi na svom mestu.

- ◆ Ako rezni najlon štrči van noža za sečenje, odsecite ga tako da dopire do noža.

U slučaju da izvlačenje i dalje ne funkcioniše ili je kolot blokiran, pokušajte sledeće:

- ◆ Pažljivo očistite poklopac koluta i kućište.
- ◆ Izvadite kolut i proverite da li je opruga na mestu.
- ◆ Izvadite kolut i odmotajte rezni najlon, a zatim ga ponovo uredno namotajte kao što je prethodno opisano. Vratite kolut na mesto u skladu sa uputstvom.

Održavanje

Vaš BLACK+DECKER uređaj/alat sa kablom ili bežični dizajniran je za rad u dužem vremenskom periodu sa minimalnim zahtevima u pogledu održavanja. Kontinuirani zadovoljavajući rad zavisi od pravilnog održavanja alata/aparata i redovnog čišćenja.

Upozorenje! Pre obavljanja bilo kakvih radova na održavanju električnih alata sa ili bez kabla:

- ◆ Isključite alat i izvucite utikač alata iz utičnice.
- ◆ Ili isključite alat i izvadite bateriju iz uređaja/alata ako uređaj/alat ima posebnu bateriju.
- ◆ Ili potpuno ispraznite bateriju ako je ugrađena u alat, a zatim isključite alat.
- ◆ Pre čišćenja isključite punjač iz struje. Vaš punjač ne zahteva nikakvo drugo održavanje osim redovnog čišćenja.
- ◆ Redovno čistite ventilacione otvore na vašem alatu/aparatu i punjaču pomoću mekane četke ili suve krpe.
- ◆ Redovno čistite kućište motora koristeći vlažnu krpu. Ne koristite bilo kakva sredstva za čišćenje koja su abrazivna ili sadrže rastvarač.

Zaštita životne sredine



Odvojeno sakupljanje. Ovaj proizvod ne sme da se odlaže zajedno sa običnim kućnim smećem.

Ukoliko jednog dana ustanovite da vaš BLACK+DECKER proizvod treba da se zameni ili ako vam više nije potreban, ne odlažite ga sa kućnim smećem. Ovaj proizvod odložite kao poseban otpad.



Odvojeno sakupljanje dotrajalih proizvoda i pakovanja omogućava reciklažu i ponovnu upotrebu materijala. Ponovna upotreba recikliranih materijala pomaže u sprečavanju zagađivanja životne sredine i smanjuje potražnju za sirovinama.

Lokalnim regulativama može biti propisano posebno sakupljanje električnih proizvoda iz domaćinstava, na opštinskim deponijama ili kod prodavca kod koga ste kupili novi proizvod.

BLACK+DECKER obezbeđuje mogućnost za sakupljanje i reciklažu BLACK+DECKER proizvoda na kraju njihovog životnog veka. Da biste iskoristili prednost ove usluge, svoj proizvod vratite bilo kom ovlašćenom serviseru koji će izvršiti odvojeno sakupljanje ovih proizvoda umesto vas.

Kontaktirajte lokalno BLACK+DECKER predstavništvo putem adrese koja je navedena u ovom uputstvu da biste saznali lokaciju vama najbližeg ovlašćenog servisa. Alternativno, listu ovlašćenih BLACK+DECKER serviseri i potpune informacije o našim uslugama za rezervne delove i kontakte naći ćete na internetu, na adresi: www.2helpU.com.

Tehnički podaci

		GL250	GL310	GL360
		Tip 1	Tip 1	Tip 1
Ulazni napon	V _{AC}	230	230	230
Ulazna snaga	W	250	300	350
Brzina u praznom hodu	min. ⁻¹	11500	11500	11500
Težina	kg	1,3	1,6	1,6

Normalizovana vrednost vibracije šake/ruke prema EN 786: = 7,5 m/s², odstupanje (K) = 1,5 m/s².

L_{PA} (zvučni pritisak) 80 dB(A), odstupanje (K) = 1,5 dB(A)

EC izjava o usaglašenosti

DIREKTIVA ZA MAŠINE
DIREKTIVA ZA SPOLJNU BUKU



GL250/GL310/GL360 - Trimer

Black & Decker izjavljuju da su proizvodi opisani u delu „Tehnički podaci“ usklađeni sa: 2006/42/EC, EN 60335-1: 2012 +A11:2014, EN 60335-2-91:2003.

2000/14/EC, Električni trimer za travu, L ≤ 50 cm, Dodatak VIII
KEMA Quality B.V., Utrechtseweg 310, 6802 ED Arnhem, Holandija ID br. ovlašćenog tela: 0344

Nivo zvučne snage prema 2000/14/EC (član 12, dodatak III, L ≤ 50 cm):

L_{WA} (izmereni nivo zvučne snage) 94 dB(A)
odstupanje (K) = 1,5 dB(A)

L_{WA} (garantovani nivo zvučne snage) 96 dB(A)
odstupanje (K) = 1,5 dB(A)

Ovi proizvodi su usaglašeni sa direktivom 2004/108/EC (do 19/04/2016) 2014/30/EU (od 20/04/2016) i 2011/65/EU. Za više informacija kontaktirajte Black & Decker na sledećoj adresi ili ih potražite u uputstvu za upotrebu.

Dolepotpisani je odgovoran za pripremu tehničke dokumentacije i daje ovu izjavu za račun kompanije Black & Decker.

proizvoda naći ćete na adresi
www.blackanddecker.co.uk.



R. Laverick
Engineering Manager
Black & Decker Europe
210 Bath Road, Slough
Berkshire, SL1 3YD
United Kingdom
15/08/2015

Garancija

Black & Decker je siguran u kvalitet svojih proizvoda i nudi izvanredne garantne uslove. Ova garantna izjava je dodatna i ni na koji način ne osporava vaša zakonska prava. Ova garancija važi na teritorijama država članica Evropske Unije i na slobodnom evropskom tržištu.

U slučaju da proizvod firme Black & Decker postane neispravan zbog greške u materijalu, izradi ili neusklađenosti u periodu od 24 meseci od datuma kupovine, Black & Decker garantuje da će zameniti neispravne delove, popraviti proizvode koji su izloženi habanju i trošenju ili zameniti takve proizvode kako bi obezbedila što je moguće manje neprijatnosti svojim potrošačima osim u slučaju:

- ◆ da je proizvod korišćen za trgovinu, profesionalne svrhe ili najam;
- ◆ da je proizvod bio izložen nenamenskoj upotrebi ili nemaru;
- ◆ da je proizvod pretrpeo oštećenja usled dejstva stranih predmeta, supstanci ili nezgoda;
- ◆ Da je pokušana popravka od strane osoba koje nisu ovlašćeni servisni agenti ili servisno osoblje firme Black & Decker.

Da biste ostvarili pravo na reklamaciju po osnovu garancije, potrebno je da prodavcu ili ovlašćenom serviseru pokažete dokaz o kupovini. Kontaktirajte lokalno Black & Decker predstavništvo putem adrese koja je navedena u ovom uputstvu da biste saznali lokaciju vama najbližeg ovlašćenog servisa. Alternativno, listu ovlašćenih Black & Decker serviseri i potpune informacije o našim uslugama za rezervne delove i kontakte naći ćete na internetu, na adresi:
www.2helpU.com.

Posetite našu web lokaciju www.blackanddecker.co.uk da biste registrovali svoj novi BLACK+DECKER proizvod i da biste bili redovno obaveštavani o novim proizvodima i specijalnim ponudama. Više informacija o BLACK+DECKER brendu i našem asortimanu

Намена

Вашиот BLACK+DECKER™, GL250, GL310, GL360 тример е наменет за поткастрување и уредување на работи на тревници и за кастрење на трева во затворени места. Овој уред е наменет само за домашна употреба.

Упатства за безбедна употреба

ПРЕДУПРЕДУВАЊЕ! Кога се употребуваат електрични уреди мора да се почитуваат основните мерки на безбедност, вклучувајќи ги и овие, за да се намали ризикот од пожар, електричен удар, лични повреди и материјална штета.

ПРЕДУПРЕДУВАЊЕ! Кога ја употребувате машината, безбедносните правила мора да се следат. За вашата сопствена безбедност и за безбедноста на набљудувачите, ве молиме прочитајте ги овие упатства пред да започнете да работите со машината. Ве молиме зачувајте ги овие упатства за понатамошна употреба.

- ◆ Прочитајте ја целата содржина на ова упатство внимателно пред да почнете да ракувате со уредот.
- ◆ Намената е опишана во ова упатство за употреба. Употребата на било која помошна опрема или додаток,

или извршувањето на било кои работи со овој уред освен оние препорачани во ова упатство за употреба може да предизвика ризик од повреда на ракувачот.

- ◆ Сочувајте го ова упатство за идно прегледување.

Употреба на уредот

Бидете внимателни секогаш кога го употребувате уредот.

- ◆ Секогаш употребувајте заштитни или работни очила.
- ◆ Никогаш не дозволувајте лица кои не се запознаени со ова упатство за употреба или деца да го употребуваат овој уред.
- ◆ Не им дозволувајте на деца или животни да се приближат до работното место или да го допираат уредот или кабелот за напојување.
- ◆ Внимателно набљудување е потребно кога уредот се користи во близина на деца.
- ◆ Овој уред не е наменет за употреба од страна на млади или физички слаби лица без надзор.
- ◆ Овој уред не смее да се употребува како играчка.

- ◆ Употребувајте го уредот само при дневна светлост или при добро вештачко осветлување.
- ◆ Употребувајте го само на суви места. Не дозволувајте уредот да се навлажни.
- ◆ Не го потопувајте уредот во вода.
- ◆ Не го отворајте куќиштето. Внатре нема делови што може да ги поправа корисникот.
- ◆ Немојте да го употребувате овој уред во експлозивни окружувања, какви што постојат кога има присуство на запалливи течности, гасови или честички.
- ◆ За да го намалите ризикот од оштетување на приклучоци или кабли, никогаш немојте да го влечете кабелот за да го отстраните приклучокот од приклучницата.

Безбедност на други лица

- ◆ Овој апарат не е наменет за употреба од страна на лица (вклучувајќи и деца) со намалени физички, сетилни или ментални способности, или кои немаат искуство и знаење, освен ако не им

се пружени надзор или упатства за употреба на апаратот од страна на лице кое е одговорно за нивната безбедност.

- ◆ Мора да се надгледуваат децата за да се осигура дека не си играат со апаратот.

Останати ризици.

При употреба на алатката може да се појават дополнителни ризици кои не се вклучени во приложените предупредувања. Овие ризици може да се појават поради неправилна употреба, долготрајна употреба и др.

Дури и ако се применат соодветните правила за безбедност и се воведат безбедносна опрема, одредени останати ризици не може да се избегнат. Тоа се:

- ◆ Повреди предизвикани поради допир на вртчки или подвижни делови.
- ◆ Повреди при менување на делови, сечила или додатоци.
- ◆ Повреди предизвикани поради долготрајна употреба на алатката. Кога користите алатка подолг период,

осигурајте се дека правите повремени паузи.

- ◆ Оштетување на слухот.
- ◆ Здравствените опасности предизвикани од дишење на прав произведен од употребата на Вашата алатка (на пример:- обработка на дрво, особено даб, бука и иверица).

После употреба

- ◆ Кога не се употребува, уредот треба да се одложи на суво и добро проветрено место, надвор од досег на деца.
- ◆ Децата не треба да имаат пристап до одложените уреди.
- ◆ Кога уредот е одложен или се превезува со возило, треба да се стави во багажникот или да се прицврсти за да се спречи негово поместување како резултат на ненадејни промени на брзината или правецот.

Преглед и поправка

- ◆ Пред употреба, проверете дали уредот е оштетен или има неисправни делови. Проверете дали има скршени

делови или било каква друга состојба што би можела да влијае на неговото работење.

- ◆ Не го користете уредот ако некој дел е оштетен или дефектен.
- ◆ Обезбедете оштетените или неисправните делови да бидат поправени или заменети од страна на овластен сервисер.
- ◆ Никогаш не се обидувајте да отстраните или замените било кој дел, освен оние назначени во ова упатство.

Употреба на продолжен кабел

Секогаш употребувајте продолжен кабел со проверен квалитет што одговара на струјниот приклучок на овој уред (погледнете во техничките податоци). Продолжниот кабел мора да биде погоден за надворешна употреба и да биде означен соодветно. До 30 метри продолжен кабел од 1,5 мм² H05VV-F може да се употребува без губење на перформансите на производот. Пред употреба, проверете го продолжниот кабел за знаци на оштетување, истрошеност и дотраеност. Заменете го

продолжниот кабел ако е оштетен или ако има дефект. Секогаш целосно одмотајте го кабелот кога употребувате продолжен кабел од макара.

Дополнителни безбедносни упаства за

тримери за трева

ПРЕДУПРЕДУВАЊЕ! Секачките елементи продолжуваат да ротираат откако ќе се исклучи моторот.

- ◆ Запознајте се со контролите и соодветната употреба на уредот.
- ◆ Пред употреба, проверете дали на струјниот кабел и продолжниот кабел има знаци на оштетување, стареење или истрошеност. Ако некој кабел се оштети при употреба, веднаш исклучете го од штекер. **НЕМОЈТЕ ДА ГО ДОПИРАТЕ КАБЕЛОТ ПРЕД ДА ГО ИСКЛУЧИТЕ ОД СТРУЈА.**
- ◆ Не го користете уредот ако каблите се оштетени или истрошени.
- ◆ Носете дебели чевли или чизми за да ги заштитите вашите стапала.
- ◆ Носете долги панталони за да ги заштитите вашите нозе.
- ◆ Пред да почнете да го користите уредот, проверете дали вашата патека на косење е чиста од стапчиња, камења жици и други пречки.
- ◆ Користете го уредот само во исправена позиција, со конецот за косење блиску до земјата. Никогаш не го вклучувајте уредот во друга позиција.
- ◆ Движете се бавно додека го користите уредот. Имајте на ум дека свежо искосената трева е влажна и лизгава.
- ◆ Не работете на стрмни удољници. На удољници работете странично, а не нагоре и надолу.
- ◆ Никогаш не поминувајте низ патчиња или патишта со чакал додека уредот работи.
- ◆ Не го допирајте конецот за косење додека уредот работи.
- ◆ Не го спуштајте уредот додека конецот за косење целосно не престане да се движи.
- ◆ Употребувајте го само соодветниот тип на конец за

- ◆ косење. Никогаш не користете метален конец за косење или рибарски конец.
- ◆ Внимавајте да не го допрете сечивото за поткастрување на конецот.
- ◆ Држете го струјниот кабел подалеку од конецот за косење. Секогаш бидете свесни за позицијата на кабелот.
- ◆ Постојано држете ги рацете и стапалата подалеку од конецот за косење, особено кога го вклучувате моторот.
- ◆ Пред употреба на уредот и после секој удар, проверувајте за знаци на истрошеност или оштета и поправете ги соодветно.
- ◆ Никогаш не работете со уредот со оштетени или без штитници.
- ◆ Внимавајте од можност за повреда од додатоци за кастрење монтирани по должината на линијата. По продолжување на новиот конец за косење, секогаш враќајте ја машината во нејзината нормална состојба за работа пред да ја вклучите.

- ◆ Секогаш осигурајте отворите за вентилација да бидат исчистени од отпаден материјал.
- ◆ Не го користете тримерот за тревник (за рабови) ако каблите се оштетени или истрошени.
- ◆ Држете ги продолжните кабли подалеку од секачките елементи.

Назнаки на уредот

Следните симболи за предупредување може да се најдат на уредот:



Прочитајте го прирачникот пред да започнете со работа.



Носете заштитни очила кога работите со овој уред.



Носете заштита за ушите кога работите со овој уред.



Секогаш вадете го приклучокот од штекер пред да почнете да прегледувате оштетен кабел. Не го користете вашиот тример ако кабелот е оштетен.



Внимавајте на излетани предмети. Држете ги набљудувачите подалеку од местото на сечење.



Не го изложувајте уредот на дожд или висока влажност.



Директива 2000/14/ЕС за за-
гарантирана звучна моќност.

Безбедност од електричен удар



Овој уред е двојно изолиран; затоа не е потребна жица за заземјување. Секогаш проверете дали струјното напојување одговара на напонот што е деклариран на плочката.

- ◆ Доколку струјниот кабел е оштетен, мора да биде заменет од страна на производителот или на овластен сервисен центар на BLACK+DECKER за да се избегне опасност.
- ◆ Безбедноста од електричен удар може да биде зголемена со користење на високочувствителна диференцијална (FID) склопка.

Карактеристики

Овој уред има некои или сите од долу наведените карактеристики:

1. Прекинувач за вклучување и исклучување
2. Рачка
3. Заштита за кабел
4. Довод за струја
5. Втора рачка
6. Штитник

7. Сечиво за поткастрување на конец
8. Конец за косење
9. Кукиште на навој
10. Глава

Склопување

ПРЕДУПРЕДУВАЊЕ! Пред склопувањето, обезбедете алатката да биде исклучена и приклучокот изваден од приклучницата.

Прикачување на втората рачка (скица А) (само GL310 и GL360)

- ◆ Лизнете ја втората рачка (5) врз главната рачка (2) во нагорен правец.
- ◆ Зацврснете ја втората рачка со двете завртки што се снабдени.

Монтирање на штитникот (Скица В)

- ◆ Поставете го штитникот врз алатката како што е прикажано.
 - ◆ Цврсто притиснете го штитникот (6) додека не се намести.
 - ◆ Зацврснете го штитникот со завртката.
- ПРЕДУПРЕДУВАЊЕ!** Никогаш не ја користете алатката ако штитникот не е правилно монтиран.

Ослободување на конецот за косење

При транспорт, конецот за косење е залепен со лента за кукиштето на навојот.

- ◆ Извадете ја лентата што го држи конецот за косење (8) залепен за кукиштето на навојот (9).

Поврзување на алатката со напојувањето (скица С)

- ◆ Поврзете го женскиот приклучок на соодветниот продолжен кабел со доводот на струја (4).
- ◆ Вметнете го кабелот низ заштитата за кабел (3).
- ◆ Ставете го струјниот приклучок во штекер. За поврзаност на каблите: Осигурајте се дека кабелот вметнат низ заштитата пред да го приклучите приклучокот во штекер.

ПРЕДУПРЕДУВАЊЕ! Продолжниот кабел мора да биде погоден за надворешна употреба и да биде означен соодветно.

Употреба

ПРЕДУПРЕДУВАЊЕ! Оставете алатката да работи во свој ритам. Не ја преоптоварувајте.

Вклучување и исклучување

- ◆ За вклучување на алатката, притиснете ја рачката (1).

- ◆ За исклучување на алатката, отпуштете ја рачката.

ПРЕДУПРЕДУВАЊЕ! Никогаш не се обидувајте да ја заглавите рачката во положба за вклучено.

Совети за оптимална употреба

Општо

- ◆ За да постигнете оптимални резултати при косењето, косете само сува трева.

Поткастрување

- ◆ Држете ја алатката како што е прикажано на скица D.
- ◆ Нежно нишајте го тримерот лево-десно.
- ◆ Кога косите долга трева, работете етапно, почнувајќи од врвот. Правете мали резови.
- ◆ Држете ја алатката подалеку од тврди предмети и нежни растенија.
- ◆ Конецот за косење ќе се истроши побрзо и ќе биде помалку ефикасен ако косењето се врши во близина тротоари и други абразивни средства или ако се коси поцврст плевел.
- ◆ Како што ќе го користите тримерот, конецот ќе станува пократок поради истрошување. Нежно допрете ја алатката врз површината додека работи и конецот ќе почне да се оптегнува.
- ◆ Доколку алатката започне да забавува, намалете го оптоварувањето.

Монтирање на нов навој со конец за косење (скици E - F)

Резервни навои со конец за косење се достапни кај вашиот BLACK+DECKER дилер (кат. бр. A6226).

- ◆ Држете ги јамките (12) ослободени и извадете го капакот на навојот (13) од куќиштето (9).
- ◆ Извадете го празниот навој (14) од куќиштето на навојот.
- ◆ Отстранете ја правта и тревата од капакот и куќиштето на навојот.
- ◆ Земете го новиот навој и одвиткајте околу 10 цм конец за косење.
- ◆ Поставете го конецот за косење низ окцето (15).
- ◆ Ставете го навојот во отворот за движење (16) и ротирајте го полека додека не се намести. Осигурајте се дека конецот за косење не е заглавен под навојот и дека 10 цм од него излегува од куќиштето.
- ◆ Порамнете ги јамките (12) врз капакот на навојот со дупките во куќиштето (15).
- ◆ Притиснете го капакот врз куќиштето додека тој сам не се намести.

ПРЕДУПРЕДУВАЊЕ! Ако конецот за косење излегува над сечивото за поткастрување (7), исечете го за да биде во линија со сечивото.

Намотување на нов конец за косење на празен навој (скици G - I)

Можете да намотате нов конец за косење на празен навој. Резервни пакувања од конец за косење се достапни кај вашиот BLACK+DECKER дилер (кат. бр. A6170 (25 m), A6046 (37,5 m) & A6171 (40 m)).

- ◆ Извадете го празниот навој од алатката како што е опишано горе.
- ◆ Отстранете го останатиот конец за косење од навојот.
- ◆ Поставете 2 цм конец за косење во една од дупките (17) во навојот како што е прикажано.
- ◆ Намотајте го конец за косење на навојот во насока на стрелката (18). Осигурајте се дека сте го намотале конецот педантно и во слоеви. Не го испреплетувајте.
- ◆ Дозволете му на конецот да излегува околу 10 цм од навојот и држете прст врз конецот за да го задржите на неговото место.
- ◆ Продолжете како што е опишано горе за да го монтирате навојот на алатката.

ПРЕДУПРЕДУВАЊЕ! Употребувајте го само соодветниот тип на BLACK+DECKER конец за косење.

Замена на приклучок за струја (само за Велика Британија и Ирска)

Доколку треба да се монтира нов приклучок за струја:

- ◆ Безбедно ослободете се од стариот приклучок.
- ◆ Поврзете го кафеавиот проводник на приклучокот за фаза во новиот приклучок.
- ◆ Поврзете го синиот проводник на неутралниот приклучок.

ПРЕДУПРЕДУВАЊЕ! Ништо не смее да се поврзува на терминалот за заземјување. Следете ги упатствата за монтирање и обезбедете квалитетни приклучоци. Препорачан осигурувач: 5 А.

Решавање на проблеми

Ако се чини дека вашата алатка не работи како што треба, следете ги долунаведените упатства. Ако ова не го реши проблемот, ве молиме контактирајте го вашиот локален сервисер на BLACK+DECKER.

ПРЕДУПРЕДУВАЊЕ! Пред да продолжите, исклучете ја алатката од штекер.

Уредот работи бавно

- ◆ Проверете дали кукиштето на навојот може непречено да ротира. Ако има потреба, исчистете го внимателно.
- ◆ Проверете дали конецот за кастрење не излегува повеќе од 11 цм од кукиштето на навојот. Ако излегува, исечете го за да дојде во линија со сечивото за поткастрување.

Ако не работи главата со конец

- ◆ Држете ги јамките ослободени и извадете го капакот на навојот од кукиштето.
- ◆ Повлечете го конецот за косење додека не излезе 11 цм од кукиштето. Ако нема доволно конец за косење на навојот, ставете нов навој со конец за косење како што е прикажано горе.
- ◆ Порамнете ги јамките врз капакот на навојот со дупките во кукиштето.
- ◆ Притиснете го капакот врз кукиштето додека тој сам не се намести.
- ◆ Ако конецот за косење излегува над сечивото за поткастрување, исечете го за да биде во линија со сечивото.

Ако главата со конец сеуште не работи или ако навојот е заглавен, обидете се со следново:

- ◆ Внимателно исчистете го капакот и кукиштето на навојот.
- ◆ Отстранете го навојот и проверете дали пружината е на своето место.
- ◆ Отстранете го навојот и одмотајте го конецот за кастрење, а потоа повторно намотајте го педантно како што е опишано горе. Заменете го навојот како што е опишано.

Одржување

Вашиот BLACK+DECKER апарат или алатка, со или без кабел, е направен да работи долго време со минимално одржување. Постојаното работење на задоволително ниво зависи од правилната грижа за уредот/алатката и редовното чистење.

ПРЕДУПРЕДУВАЊЕ! Пред извршување на одржување на електрични алатки со или без кабел:

- ◆ Исклучете ја алатката или уредот, и извадете го приклучокот од приклучницата.
- ◆ Или, исклучете ја алатката или уредот и извадете ја батеријата доколку алатката или уредот има одвоен батериски пакет.
- ◆ Или, целосно истрошете ја батеријата доколку таа е составен дел од алатката и тогаш исклучете ја.
- ◆ Извадете го приклучокот на полначот од приклучницата пред да го исчистите. На

Вашиот полнач не му е потребно никакво одржување освен редовно чистење.

- ◆ Редовно чистете ги отворите за вентилација на вашата алатка/уред или полнач со употреба на мека четка или сува крпа.
- ◆ Редовно чистете го кукиштето на моторот со употреба на влажна крпа. Не употребувајте абразивни средства за чистење или средства за чистење на база на растворувач.

Заштита на животната средина



Одвоено собирање. Овој производ не смее да се фрла со останатиот отпад од домаќинството.

Доколку еден ден заклучите дека Вашиот BLACK+DECKER производ треба да биде заменет или дека повеќе не Ви е од корист, не фрлајте го со отпадот од домаќинството. Овозможете да биде одвоено собран.



Одвоеното собирање на употребени производи и пакувања овозможува материјалите да бидат рециклирани и повторно употребени. Повторното употребување на рециклирани материјали помага во спречувањето на загадувањето на животната средина и ја намалува побарувачката на сировини.

Локалните прописи можеби овозможуваат одвоено собирање на електрични производи за домаќинство од страна на локалните отпади или продавачите при набавка на нов производ.

BLACK+DECKER има објекти за собирање и рециклирање на BLACK+DECKER производи кога тие ќе го достигнат крајот на работниот век. За ја искористите оваа услуга, Ве молиме да го вратите производот кај било кој овластен сервисер кој ќе го собере во Ваше име.

Можете да ја најдете адресата на најблискиот овластен сервисер доколку стапите во контакт со локалното претставништво на BLACK+DECKER преку адресата назначена во оваа упатство. Постои и друга можност: списокот на овластени BLACK+DECKER сервисери и сите детали за нашите услуги после купувањето можат да се најдат на интернет на: www.2helpU.com.

Технички податоци

	GL250	GL310	GL360
	Тип 1	Тип 1	Тип 1
Влезен напон $V_{\text{наизменична струја}}$	230	230	230
Влезна моќност W	250	300	350
Брзина без оптоварување			
min^{-1}	11500	11500	11500
Тежина	кг	1,3	1,6

Вредност на измерени вибрации на дланка/рака според EN 786: = 7,5 m/s², отстапување (K) = 1,5 m/s².

$L_{\text{РА}}$ (звучен притисок) 80 dB(A), отстапување (K) = 1,5 dB(A)

Декларација за сообразност со правилата на ЕЗ

ДИРЕКТИВА ЗА МАШИНИ
ДИРЕКТИВА ЗА НАДВОРЕШНА БУКА



GL250/GL310/GL360 - Тример

Black & Decker декларира дека производите опишани под „технички податоци“ се во склад со: 2006/42/EC, EN 60335-1: 2012 +A11:2014, EN 60335-2-91:2003.

2000/14/EC, Тример за тревник, L ≤ 50 cm, Анекс VIII
KEMA Quality B.V., Utrechtseweg 310, 6802 ED Арнхајм, Холандија
Идентификациски број на известен орган: 0344

Ниво на акустичка моќност според 2000/14/EC (Член 12, Анекс III, L ≤ 50 cm):

L_{WA} (измерена звучна моќност) 94 dB(A)
отстапување (K) = 1,5 dB(A)

L_{WA} (гарантирана звучна моќност) 96 dB(A)
отстапување (K) = 1,5 dB(A)

Овие производи исто така се во склад со Директивата 2004/108/EK (до 19/04/2016) 2014/30/EU (од 20/04/2016) и 2011/65/EU. За повеќе информации Ве молиме да стапите во контакт со Black & Decker преку следнава адреса или да погледнете на крајот на упатството.

Долу потпишаниот е одговорен за составување на техничките податоци и ја дава оваа декларација во име на Black & Decker.

R. Laverick
Engineering Manager
Black & Decker Europe
210 Bath Road, Slough
Berkshire, SL1 3YD
United Kingdom
15/08/2015

Гаранција

Black & Decker верува во квалитетот на своите производи и нуди извонредена гаранција. Гарантната изјава ги дополнува и на ниеден начин не ги ограничува Вашите законски права. Гаранцијата важи на териториите на земјите-членки на Европската унија и на Европската зона на слободна трговија.

Доколку производ на Black & Decker стане неисправен поради неквалитетен материјал, изработка или недостаток на сообразност во рок од 24 месеци од датумот на набавката, Black & Decker гарантира дека ќе ги замени неисправните делови, ќе ги поправи производите изложени на нормална употреба, или ќе ги замени таквите производи за да осигура купувачот да има минимум на непријатности, освен ако:

- ◆ Производот бил користен за занаетчиски или професионални потреби, или бил изнајмен;
- ◆ Производот бил изложен на неправилна употреба или негрижа;
- ◆ Производот претрпел оштетување поради страни предмети, супстанции или незгоди;
- ◆ Биле вршени поправки од страна на лица кои не се овластени сервисери или сервисен персонал на Black & Decker.

За да го остварите правото на гаранција, треба да доставите доказ за набавката кај продавачот или кај овластен сервисер. Можете да ја најдете адресата на најблискиот овластен сервисер доколку стапите во контакт со локалното претставништво на Black & Decker преку адресата назначена во оваа упатство. Постои и друга можност: списокот на овластени Black & Decker сервисери и сите детали за нашите услуги после купувањето можат да се најдат на интернет на: www.2helpU.com.

Ве молиме посетете ја нашата веб-страница **www.blackanddecker.co.uk** за да го регистрирате Вашиот нов BLACK+DECKER производ и за да бидете во тек со новите производи и специјалните понуди. Повеќе информации за стоковата марка BLACK+DECKER и за нашата понуда на производи се достапни на **www.blackanddecker.co.uk**.

